

# BE

**POWER EQUIPMENT**

## HOT WATER PRESSURE WASHER



HW2765HG

HW4013HG

HW4013HBG

HW4015RA

### OPERATOR'S MANUAL

**COMMERCIAL**

SERIES

**INDUSTRIAL**

SERIES



**INTRODUCTION**  
Introduction & Identification Numbers ..... 3

**IMPORTANT SAFETY WARNINGS**  
Important Safety Warnings & Symbols ..... 4

**GENERAL INFORMATION**  
Product Features & Components ..... 7

**SET-UP**  
Water Supply ..... 8  
How to Use Spray Tips ..... 9

**OPERATION**  
Pre-Operation Safety & Inspection Procedures ..... 10  
Start-Up Procedure Preparation ..... 10  
Starting The Unit ..... 11  
Hot Water Operation & Detergent Use ..... 13  
Shutting the Unit Down & Storage ..... 14

**MAINTENANCE**  
Specific Maintenance ..... 15  
Maintenance Schedule ..... 16

**UNIT BREAKDOWNS**  
Burner Breakdowns ..... 17  
Units Breakdown ..... 18  
Pump Breakdowns ..... 24  
Control Panel Wiring Diagrams ..... 28

**TROUBLESHOOTING**  
Troubleshooting Table ..... 30

**WARRANTY**  
Warranty Statement ..... 32

# INTRODUCTION & PRODUCT INFO



**ATTENTION:** Read through the complete manual prior to the initial use of your pressure washer.

## Using the Operator's manual

The operator's manual is an important part of your pressure washer. It should be read thoroughly before initial use, and referred to often to make sure adequate safety and service concerns are being addressed.

Reading the operator's manual thoroughly will help avoid any personal injury or damage to your machine. By knowing how best to operate this machine, you will be better positioned to show others who may also operate the unit.

This manual was written to take you from the safety requirements to the operating functions of your machine. You can refer back to the manual at any time to help troubleshoot any specific operating functions, so store it with the machine at all times.

## Record Identification Numbers

It is recommended that you record the product identification numbers in this manual. These numbers are important to have on hand if you need to contact technical support (**1-866-850-6662**). The model and serial number can be found on the box and on decal on the machine.

<b>Date of Purchase:</b>
<b>Dealer Name:</b>
<b>Dealer Phone:</b>

<b>PRODUCT IDENTIFICATION NUMBERS</b>	
<b>Model Number:</b>	
<b>Serial Number:</b>	

## WARNING

ADVERTENCIA • AVERTISSEMENT

Cancer and Reproductive Harm  
 Cáncer y Daño Reproductivo  
 Cancer et dommages à la reproduction









**[www.P65Warnings.ca.gov](http://www.P65Warnings.ca.gov)**



This is the safety alert symbol. It is used to alert you to potential personal injury hazards. Obey all safety messages that follow this symbol to avoid possible injury or death.

<b>DANGER</b>	This indicates a hazard which, if not avoided, will result in serious injury or death.
<b>WARNING</b>	This indicates a hazard which, if not avoided, will result in a severe injury or property damage.
<b>CAUTION</b>	This indicates a hazard which, if not avoided, might result in a minor or moderate injury.
<b>NOTICE</b>	This indicates a situation that could result in equipment damage or damage to other property. Ensure all safety messages are observed and adhered to.

### HAZARD SYMBOLS AND MEANINGS

			
EXPLOSION	FIRE	HOT SURFACE	MOVING PARTS
			
FLYING OBJECTS	ELECTRIC SHOCK	TOXIC FUMES	INJECTION

### DANGER

- Always operate the pressure washer in a well-ventilated area free of flammable vapors, combustible dust, gases, or other combustible materials.
- Do not store the pressure washer near an open flame or any equipment such as a stove, furnace, water heater, etc., which utilizes a pilot light or sparking device.
- Do not use this pressure washer to spray flammable material.
- Do not smoke while filling burner fuel tank.
- Never fill the fuel tanks while the pressure washer is running or hot. Allow unit to cool for two minutes.
- Always refuel slowly to avoid the possibility of spilled fuel which may cause a risk of fire.
- Always leave room for fuel to expand in the gas tank. Do not overfill.
- Engine Fuel Tank: If using a Gasoline Engine, refuel with gasoline only. Do not use diesel or kerosene.
- Burner Fuel Tank (Black): When refueling the Burner Fuel Tank, use No. 1 or No. 2 fuel oil/diesel or kerosene. Do not use gasoline.
- Do not operate the unit if gasoline or diesel fuel is spilled. Wipe the pressure washer clean and move it away from the spill. Avoid creating any ignition until the gasoline or diesel fuel has evaporated.
- When the battery is being activated, hydrogen and oxygen gases in the battery are extremely explosive. Keep open sparks and flames away from the battery at all times, especially when charging.
- Be certain to disconnect the battery ground terminal before servicing. When disconnecting the cable from the battery, start with the negative terminal. When connecting them, start with the positive cable.
- When charging the battery, remove the battery vent plugs.
- Use only a voltmeter or hydrometer to check a battery charge.
- DO NOT jump start the battery unless both batteries are of equal voltage and amperage.

# IMPORTANT SAFETY WARNINGS

<b>WARNING</b>	
	<p>Serious injury or death may occur from a fire caused by a muffler spark.            Serious injury or death may occur if system safety's are not properly maintained.</p>
<ul style="list-style-type: none"> <li>• A spark arrester must be added to the muffler of this engine when using on land covered with any flammable agricultural crop (hay and grain), and if they are used in or near brush or forested areas. The arrester must be maintained in effective working order by the operator of the equipment. In the state of California, the above is required by law. (Section 4442 and 4443 of the California Public Resources Code.) Other states/provinces may have similar laws. Federal laws apply on Federal lands.</li> <li>• This pressure washer has a Safety Relief Valve . This should never be altered, modified, removed or made inoperative. If the device fails, replace immediately with genuine manufacturer replacement part.</li> </ul>	

<b>WARNING</b>	
	<p>Serious injury or death may occur from inhaling engine/burner exhaust or dangerous vapors. The engine exhaust from this product contains chemicals known to the State of California to cause cancer, birth defects, or other reproductive harm.</p>
<ul style="list-style-type: none"> <li>• Never operate this pressure washer in an enclosed area. Always ensure there is adequate ventilation (fresh outside air) for breathing and combustion. This will prevent the buildup of dangerous carbon monoxide gases. Beware of poorly ventilated areas, or areas with exhaust fans which can cause poor air exchange. This unit should only be used outdoors to ensure ventilation is never an issue.</li> <li>• Follow all safety instructions provided with the materials you are spraying. Use of a respirator may be required when working with some materials. Do not use this pressure washer to dispense hazardous detergents.</li> </ul>	

<b>WARNING</b>	
	<p>Serious injury or death could occur from high pressure spray penetrating the skin.</p>
<ul style="list-style-type: none"> <li>• Keep clear of nozzle and spray! Never put your hand, fingers or body directly over the spray nozzle.</li> <li>• Do not direct discharge stream at self, other persons, or pets.</li> <li>• This product is to be used only by trained operators.</li> <li>• Always keep operating area clear of other people.</li> <li>• Do not allow children to operate this unit or be in the vicinity while you operate it.</li> <li>• Seek emergency medical care if spray seems to have penetrated the skin. Do not treat as a simple cut!</li> <li>• High pressure hoses and fuel lines should be inspected daily for signs of wear. If evidence of failure exists, promptly replace all suspect hoses and fuel lines to prevent the possibility of injury from the high pressure spray. If a hose or fitting is leaking, do not place your hand on the leak.</li> <li>• Never operate the gun with the trigger held in the open position. To prevent accidental discharge, the trigger gun should be securely locked when not in use.</li> <li>• Before removing the spray nozzle or servicing the unit, always shut the unit off and pull the trigger of the gun to release trapped pressure (even after you shut off the unit, there is high pressure water left in the pump, hose and gun until you release it by pulling the trigger the gun).</li> </ul>	

<b>WARNING</b>	
	<p>Serious injury or death may occur from contact with electricity.</p>
<ul style="list-style-type: none"> <li>• Do not direct spray on or into electrical installations of any kind! This includes electrical outlets, light bulbs, fuse boxes, transformers, and the unit itself.</li> <li>• Do not allow metal components of the pressure washer to come in contact with live electrical components.</li> </ul>	

**⚠ WARNING**



Serious injury may occur from touching the gasoline engine, muffler, or heat exchanger. These areas can remain hot for some time after the pressure washer is shutdown.

- Never allow any part of your body to contact the gasoline engine, muffler, or heat exchanger.

**⚠ WARNING**



Serious injury may occur from a pressure washer malfunction or exploding accessories if incorrect system components, attachments, or accessories are used. Serious injury or death may occur if attempting to start the pressure washer when the pumping system is frozen.

- Never make adjustments to the factory set pressures.
- Never exceed manufacturers maximum allowable pressure rating of attachments.
- Do not allow any hoses to make contact with heat exchanger to prevent the possibility of bursting. Avoid dragging the hoses over abrasive surfaces such as cement.
- Use only manufacturer recommended repair parts for your pressure washer.
- In freezing temperatures, the unit must always be warm enough to ensure there is no ice formation in the pump. Do not start the pressure washer if it has been transported in an open or under heated vehicle without first allowing the pump to thaw.

**⚠ WARNING**



Serious injury may occur to the operator from moving parts on the pressure washer.

- Before making any adjustments, be certain the engine is turned off and the ignition cable(s) is removed from the spark plug(s). Turning the machinery over by hand during adjustment or cleaning might start the engine and machinery with it.
- Do not operate the unit without all protective covers in place.

**⚠ WARNING**



Serious injury or death may occur from detergents contacting the skin. Serious injury can occur from loose debris being propelled at a high speed from the spray gun. Injury may occur if the operator loses their balance caused by the thrust of water traveling through the spray nozzle.

- Never use any solvents or highly corrosive detergents or acid type cleaners with this pressure washer.
- Protective equipment such as rubber gloves and respirators are advisable, especially when using cleaning detergents.
- Keep all detergents out of the reach of children!
- Always wear protective goggles when operating the unit to shield the eyes from flying debris and detergents.
- Do not direct spray toward fragile materials such as glass.
- Stay alert: watch what you are doing. Do not operate the unit when fatigued or under the influence of alcohol or drugs.
- Never squeeze the trigger unless securely braced.
- Do not overreach or stand on unstable support.
- Wet surfaces can be slippery. Wear protective foot gear and keep good footing/balance at all times.
- Never pull the trigger of the gun while on a ladder, roof, or other unstable surface.
- Always hold on firmly to the gun/lance assembly when starting and operating the unit. Failure to do so can cause the lance to fall and whip dangerously.
- Do not leave pressurized unit unattended. Shut off the pressure washer and release trapped pressure before leaving.
- Do not operate the unit if you see any fuel, oil, or water leaking from the machine. DO NOT resume operation until the unit has been inspected and repaired by a qualified technician.
- Do not transport the unit by pulling on hoses or cords.

# GENERAL INFORMATION

## PRODUCT FEATURES & COMPONENTS

Image breakdown: HW4013HG

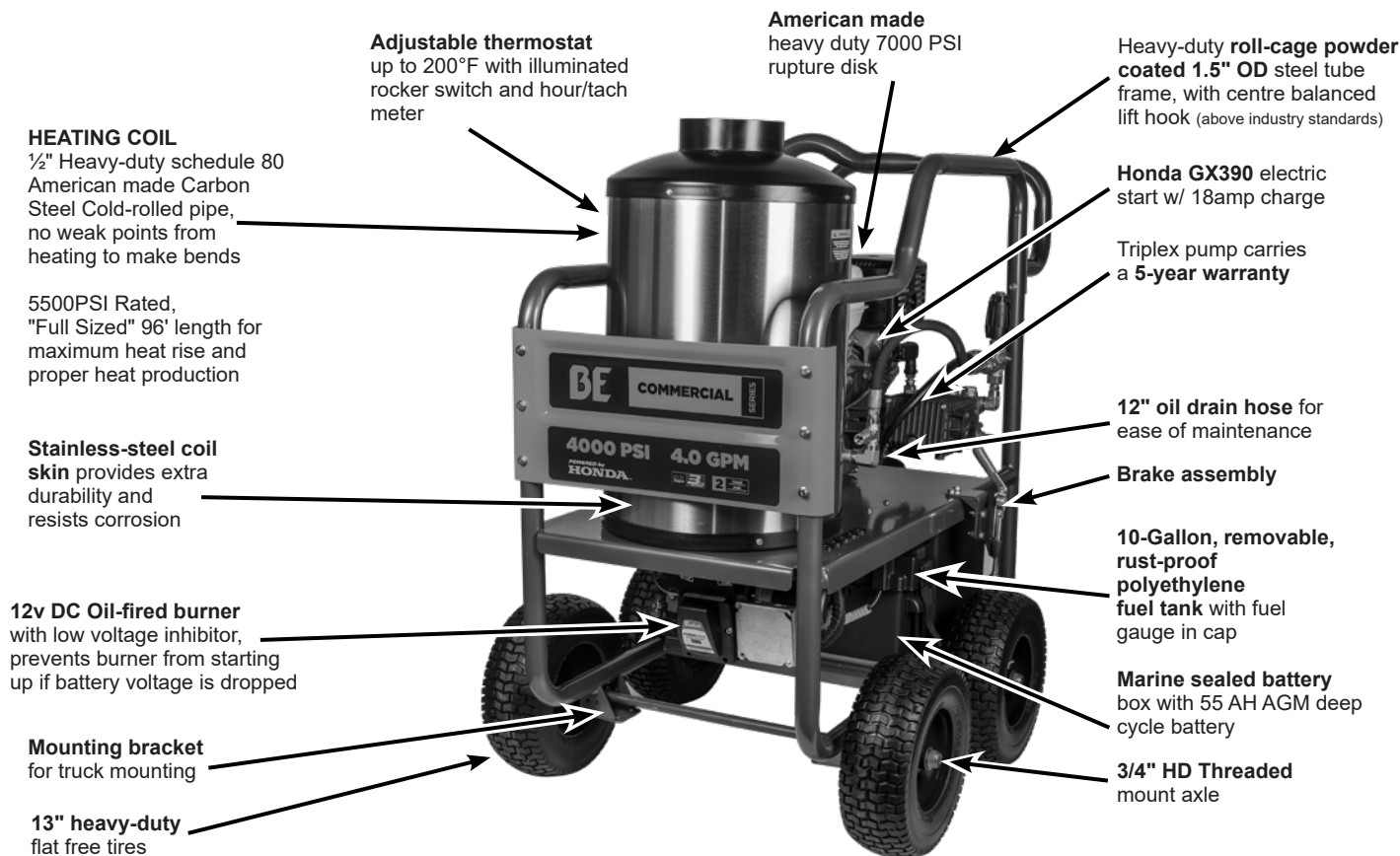

DESCRIPTION	HW2765HG	HW4015RA	HW4013HG	HW4013HBG
<b>Series</b>	Commercial	Commercial	Commercial	Industrial
<b>Max PSI</b>	2,700	4,000	4,000	4,000
<b>GPM</b>	2.8	4.0	4.0	4.0
<b>Engine</b>	Honda GX200	Powerase 420	Honda GX390	Honda GX390
<b>Engine Displacement</b>	196cc	420cc	389cc	389cc
<b>Engine Start</b>	Pull	Pull/Electric	Pull/Electric	Pull/Electric
<b>Drive System</b>	Direct	Direct	Direct	Belt
<b>Pump Model</b>	General TP2530	AR RSV4640	General EZ4040	General TS1511
<b>Pump Unloader</b>	External	Built-in	External	External
<b>Soap Injector</b>	External Adjustable	Built-in Fixed	External Adjustable	External Adjustable
<b>Burner Type</b>	12VDC Wayne MSR	12v Beckett	12v Beckett	12v Beckett
<b>Max Temperature</b>	93°C/193°F	93°C/193°F	93°C/193°F	93°C/193°F
<b>Burner Fuel Type</b>	Diesel/Kerosene	Diesel/Kerosene	Diesel/Kerosene	Diesel/Kerosene
<b>Burner Fuel Tank</b>	6 Gallon	10 Gallon	10 Gallon	10 Gallon
<b>Burner Fuel Consumption</b>	TBD	2.21 GPH	2.21 GPH	2.21 GPH
<b>Double Wire Braided Hose</b>	50' x 3/8" DB	50' x 3/8"	50' x 3/8"	100' x 3/8"
<b>Spray Nozzles Included</b>	0°, 15°, 25°, 40°, Soap	0°, 15°, 25°, 40°, Soap	0°, 15°, 25°, 40°, Soap	0°, 15°, 25°, 40°, Soap, Rotary
<b>Spray Gun Wand</b>	36" Insulated	36" Insulated	36" Insulated	47" Insulated

## WATER SUPPLY

1. Select a water supply hose which is a quality grade of the hose measuring at least 3/4" ID and no longer than 50 feet to the water tank.
2. Connect the hose to the inlet of your high pressure pump. Thread the connection together by hand until tight. Ensure the connection is tight at both ends (at the pump inlet and at the water supply source).
3. Install water inlet filter to tank.
4. **Never allow the unit to operate without the water hose attached and the water supply opened all the way.**

### NOTICE

- If there is a high mineral content in your water, it is highly recommended that a water softener and an additional water strainer be added to the water inlet. This will help prevent the possibility of excessive scale buildup inside the heat exchanger coil.

**Pumps are water cooled.** When the machine is running, ensure the trigger of the gun is pressed to allow a constant flow of fresh water into and out of the pump. **Do not let the machine run for more than 30 seconds without pulling the trigger.**

Most pumps are protected by a **thermal valve**. The thermal valve releases water if a pump starts to run too hot. It will prevent catastrophic heat failure. However, the pump may have suffered damage and need maintenance, repair, or replacement. If it does not reset and continues to leak water, the thermal valve may need to be replaced.

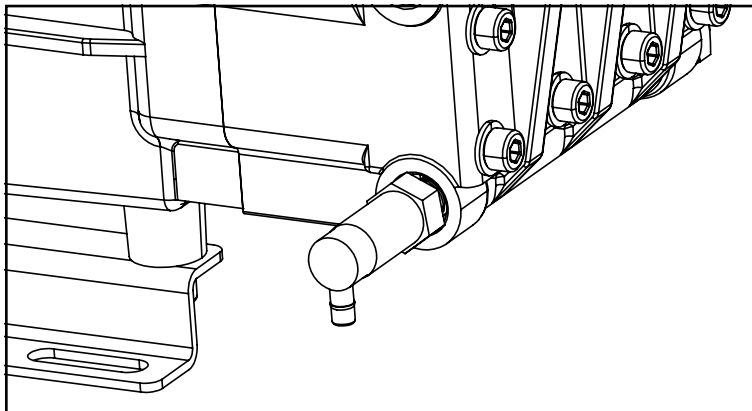

## SET-UP



## HOW TO USE SPRAY TIPS

The quick-connect on the nozzle extension allows you to switch between five different quick-connect spray tips. Spray tips can be changed while the pressure washer is running once the spray gun trigger safety lock is engaged. The spray tips vary the spray pattern as shown above.

## FOLLOW THESE INSTRUCTIONS TO CHANGE SPRAY TIPS:

1. Pull back collar on quick-connect coupler and pull the current spray tip off. Store the spray tips in the holder provided on the handle. Storing nozzles in the designated holder will help prevent any debris from clogging the tip.

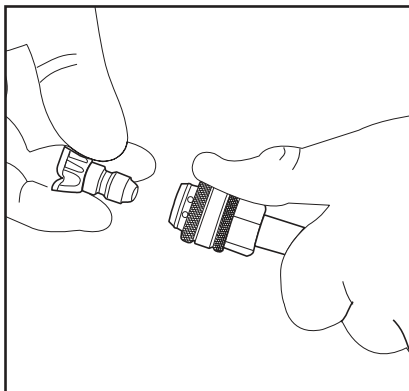

2. Select the desired spray tip:
  - For a gentle rinse, select the white 40° spray tip.
  - For light cleaning, select the green 25° spray tip.
  - For high pressure cleaning, select the yellow 15° spray tip.
  - To scour the surface, select the red 0° spray tip.
  - To apply detergent, select the black spray tip. **No other spray tip will draw soap**
3. Pull back on collar, insert spray tip and release collar. Tug on spray tip to ensure it is securely in place.

## USAGE TIPS

- For most effective cleaning, keep spray tip 8 to 24 inches away from cleaning surface.
- If the spray tip gets too close to the surface being cleaned, especially using a high pressure spray tip (red or yellow), it may be damaged. **Do not use the red spray tip on glass.** Doing so could result in broken or cracked glass.

## **PRE-OPERATION SAFETY**

1. This unit should only be placed on a level surface to ensure proper lubrication for the water pump while operating. Placing the unit on a level surface will also ensure that fuel, oil, and other fluids don't spill during operation. NEVER spray water directly on the unit.
2. Do not use unit in an area:
  - A. with insufficient ventilation.
  - B. where there is evidence of oil or fuel leaks.
  - C. where flammable gas vapors may be present.

This unit has multiple ignition sources that could cause a fire or explosion.

3. If using a wheel kit, be certain to block the wheels to prevent the unit from moving while operating.
4. Do not allow the unit to be exposed to rain, snow, or freezing temperatures. If any part of the unit becomes frozen, excessive pressure may build up in the unit which could cause it to burst. This would result in possible serious injury to the operator or bystanders.
5. Pump oil level should be checked before each use. Make certain the oil is on the "Full" mark on the dipstick or in the center of the oil sight glass. If the level appears to be low, fill with SAE30W non-detergent pump oil.
6. If your pressure washer is equipped with an electric starter, fully charge the battery to allow electric starter to function.

## **MANUAL & SAFETY REVIEW**

1. Review "Risk of Explosion or Fire" warnings, before fueling.
2. Locate the Safety Decals on your unit and heed their warnings.
3. Engines: See the included engine Owner's Manual for fuel requirements.
4. Burner Fuel: When filling tank, use No. 1 or No 2 fuel oil/diesel or kerosene.
5. Check the engine oil level before starting the engine.
6. Review the engine manual accompanying this pressure washer for correct engine start-up and maintenance procedures.

## **START-UP PROCEDURE PREPARATION**

Before starting the unit, perform the following procedures:

1. Check the oil level and condition for the pump and engine. We recommend **SAE 10W30** oil for engines and **SAE 30** non-detergent oil for pumps.
2. Inspect the water inlet strainer. Clean or replace if necessary.
3. Check all hose connections to ensure they are securely tightened.
4. Inspect for system water leaks, oil leaks and fuel leaks. **If a fuel leak is found, do not start the unit.** See "Risk of Explosion or Fire", (Pg. 5). Be sure that all damaged parts are replaced and mechanical problems are corrected prior to operation of the unit.
5. Inspect high pressure hoses for kinking, cuts, and leaks. **If a cut or leak is found, do not use the hose.** Replace hose before starting unit. See "Risk of Injection" pg. 5. Be sure that all damaged parts are replaced and that the mechanical problems are corrected prior to operation of the unit.

## OPERATION

### START-UP (COLD WATER)

To start your pressure washer for the first time, follow these instructions step-by-step. This starting information also applies if you have let the pressure washer sit idle for at least a day.

1. Make sure the unit is level and placed on solid ground. Ensure the wheels are locked so that it doesn't move during operation.
2. Connect garden hose to water inlet on pressure washer pump. To do this, thread the end of the hose into the inlet by hand until tight and secure.
3. Attach wand extension to spray gun. Tighten by hand.

#### NOTICE

DO NOT run the pump without the water supply connected and turned on. Failure to follow this rule will result in damage to the pump. **Damage caused by running the pump without water is not covered by warranty.**

4. Choose desired spray tip, pull back nozzle extension collar, insert spray tip and release collar. Tug on spray tip to make sure it is securely in place. See **Spray Tips** on page 9 for more information.

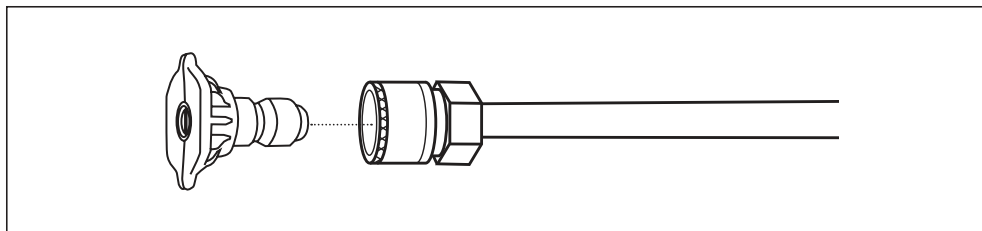

5. Pull down on the collar of the quick-connect coupler, slide onto the gun connector and let go of collar. Pull on hose to ensure the connection is tight.

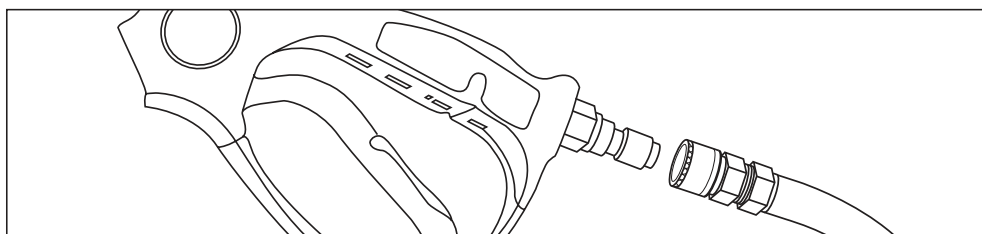

- Attach the other end of the high pressure hose to high pressure outlet ("A" on diagram below) on pump. Pull down on collar of quick-connect, slide onto pump and let go of collar. Note that some pumps require the hose to be threaded on. Tug on the hose to ensure connection is secure.

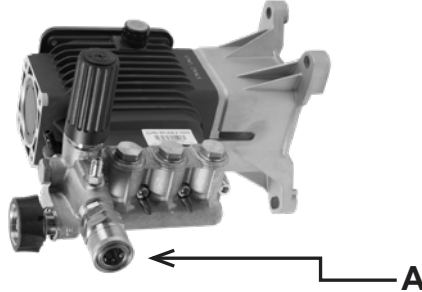

**\*Pump Uses SAE30  
Non-Detergent Mineral Oil**

- Turn water supply on if you have not already done so. Point the gun in a safe direction and squeeze the trigger to purge the pump of air and debris. Do this until water flow is flowing at a steady rate. Continue to hold trigger of gun down while starting the machine to ensure there is no pressure build-up.
- Take a final look at all connections to make sure there are no leaks or loose connections. If there are any leaks in hoses, they must be replaced.

**IMPORTANT:** DO NOT siphon standing water for the water supply.  
Make sure burner switch is OFF

- To start the machine, locate the electric ignition switch on the right side of the engine. Insert the key and turn it to the "ON" position until the unit starts. Do not hold the switch to the "ON" position for more than 5 seconds as this can cause damage to the engine. Check to ensure fuel valve is in the ON position and if starting cold, move the choke lever to the "CLOSED" position. Reference the component diagram below for the location of these parts.

**Regardless of the starting method, remember to gradually move the choke lever back to the "open" position once the engine is running.**

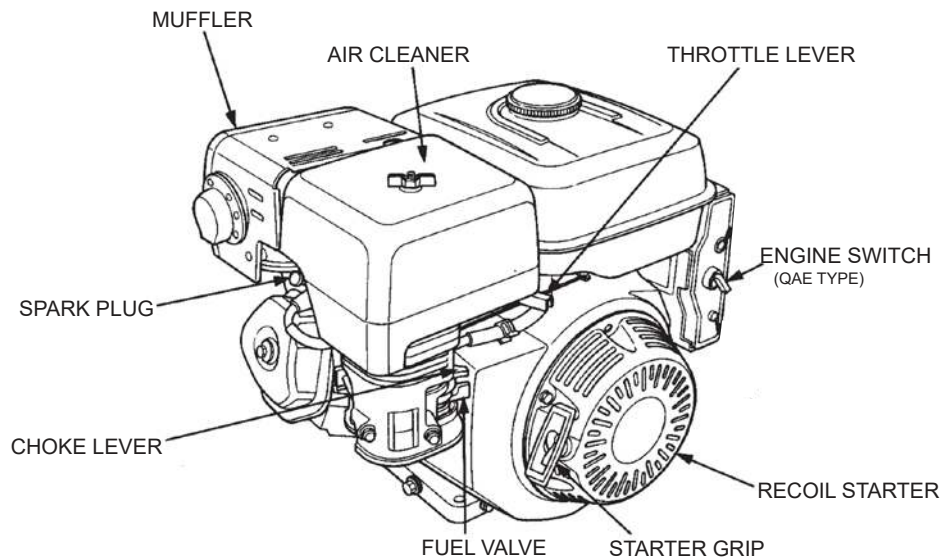

**\*Engine Uses SAE 10W30 Oil**

# OPERATION

## HOTWATERBURNERSTARTUPPROCEDURE

Once the engine is running, and fuel tank for the burner is filled with diesel. Push the burner toggle switch into the ON position and adjust the thermostat to the desired temperature.

### NOTICE

Once the heater has been started, the water will begin heating up in about 20 seconds. It will reach maximum temperature within 2.5 minutes of continues spraying through the gun. The burner will not fire when the trigger is released.

### ⚠ WARNING

The water temperature can become extremely hot during operation. Use caution when operating the spray gun.

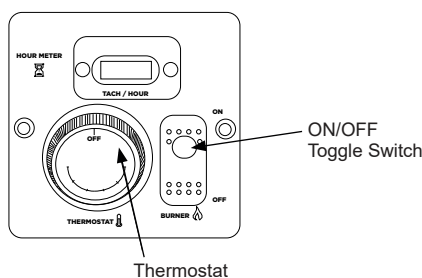

## APPLYING DETERGENT

### NOTICE

This feature is designed for use with mild detergents only. Since the cleaning solution travels through the heat exchanger coil, DO NOT use corrosives as they will cause extensive damage as well as pose a considerable safety hazard.

1. Prepare detergent solution according to label directions. Never pump acids, alkaline, abrasive fluids or solvents through the unit. Due to the unknown and often corrosive characteristics of many detergents commonly used in the pressure washer cleaning industry, it is recommended to use only mild detergents with this unit.
2. Fully immerse the detergent strainer into the detergent solution.
3. To apply solution, install the black soap nozzle to the tip of the spray gun, unlock the gun, and squeeze the trigger. After a few moments, a detergent/water mixture will exit the nozzle. Start spraying the lower portion of the surface being cleaned and move up, using long overlapping strokes. Applying from the bottom up helps avoid streaking. Allow everything to soak briefly.
4. Avoid working on hot surfaces or in direct sunlight to minimize the chances of the detergent drying, which may result in damaged surfaces. Be certain to rinse a small section at a time.
5. To rinse, lock the trigger gun in the "OFF" position. From here, securely place the white or green spray tip in the end of the spray gun. Unlock the trigger and spray. It will take about 30 seconds to purge all detergent from the line. For best rinsing results, start at the top and work down.
6. Siphon a gallon of water through the low pressure detergent injection system after each use. This prevents the possibility of corrosion or detergent residue causing mechanical problems during the next use.

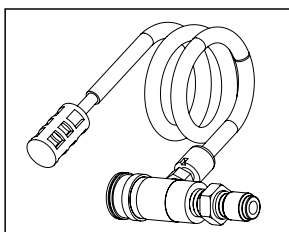

## SHUTTING THE UNIT DOWN

1. Move the burner switch to the "OFF" position.
2. Squeeze the trigger and discharge the water for three minutes to cool the heat exchanger and high pressure hose. Insufficient cool-down periods for the high pressure hose will cause excessive wear and eventual rupture of the hose.
3. Do not close the choke to stop the engine. Backfire or engine damage may occur.
4. Move the engine key switch to the OFF position.
5. Turn off the water supply and pull the trigger of the gun to relieve trapped pressure.

Disconnect and drain the high pressure hose, gun, and lance. Wipe the unit clean and store in a non-freezing environment.

## STORAGE & WINTERIZING

If you do not plan to use the pressure washer for more than 30 days, you must prepare the engine and pump for long term storage. See the engine user manual for specific instructions regarding this.

When storing the unit for winter, it is important to ensure it is stored in the right environment. Ensure the storage area stays above freezing during cold weather, and try to limit the amount of dust gathered on the unit via a cover.

<b>WARNING</b>	
	Storage covers can be flammable.
<ul style="list-style-type: none"> <li>• DO NOT place a storage cover over a hot pressure washer.</li> <li>• Let equipment cool for at least 30 minutes before placing the cover on the equipment.</li> </ul>	

You will need to ensure that the fuel is drained from the engine prior to storage. For the steps required to do this, see the engine user manual.

- Once the unit has been stored and the gasoline has been drained, the last thing to do is to winterize your pump. This can be done in one of two ways:
- **BE "Pump Saver" Solution (P/N: 85.490.046).** This is an anti-freeze solution that is used before storing the unit. It coats to inside of the pump to ensure that any residual water doesn't freeze. To use BE Pump Saver, follow the instructions written on the bottle. Water freezing in the pump will damage seals and other internal parts. **Freezing damage is not covered by warranty.**
  - **BE "Pump & Coil Blowout Tool" (P/N: 59.400.000).** This tool utilizes compressed air to forcefully remove any water left in the pump. One end of the tool attaches to an air compressor, while the other attaches to the inlet of your water pump via an adapter. Follow the instructions on the back of the packaging to use the Pump and Coil Blowout Tool.

<b>CAUTION</b>	
Be certain the hoses and spray gun are not attached to the pump during application of pump saver or use of the blowout tool. Having a hose attached greatly reduces the amount of water/debris removed from the pump and coil.	

<b>NOTICE</b>	
You must protect your unit from freezing temperatures.	
<ol style="list-style-type: none"> <li>1. Failure to do so will permanently damage your pump and render your unit inoperable.</li> <li>2. Freezing damage is not covered under warranty.</li> </ol>	

# MAINTENANCE

## SPECIFIC MAINTENANCE

**ENGINE:** The engine instructions that accompany your unit detail specific procedures for maintenance of the engine. Following the engine manufacturer's recommendations will extend the engine's life and ensure the best possible performance.

**PUMP:** Change the pump oil after the first 50 hours of operation. After the initial change, every 3 months or 250 hour intervals are recommended. If oil appears dirty or milky, changes may be required in greater frequency. **Use SAE 30 non-detergent pump oil** and fill only to the center of the oil sight glass. **DO NOT** overfill.

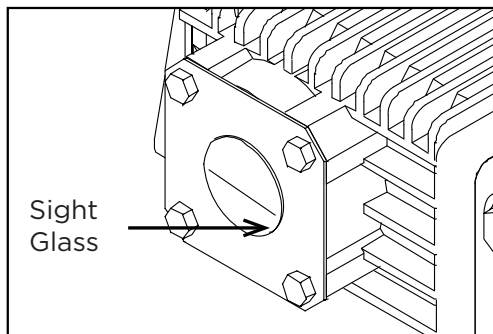

**NOZZLE:** Water flow through the spray nozzle will erode the orifice over time, making it larger. This will result in a reduction of pressure. Nozzles should be replaced whenever pressure is less than 85% of the maximum. The frequency of replacement will depend upon such variables as mineral content in the water and number of hours the nozzle is used. Every 3-6 months tends to be a standard interval for replacement.

## PRESSURE WASHER PUMP & COIL SAVER TOOL

This tool utilizes compressed air to clear any remaining water from the pump and hot water coil in your pressure washer. To use the Pump & Coil Saver Tool, ensure your air compressor's regulator is set to a max pressure of 60 PSI. Leave your hose and gun connected to your pressure washer, but remove the nozzle from the end of the wand. For hot water pressure washers, it is recommended that all water be removed from the pump and coil after every use. This will prolong their life and prevent possible freezing damage in cold weather. Follow the steps below to use the Pump and Coil Saver Tool:

1. Thread the blow out tool into the inlet of the pump
2. Ensure air compressor regulator is set to 60 PSI or less
3. Connect air line from air compressor to blow out tool
4. Hold trigger of pressure washer gun open
5. (If applicable) squeeze bypass hose several times to help remove water from the unloader bypass system
6. Once there is no more water coming out of the tip of the gun, disconnect the airline from the blow out tool, squeeze trigger of the pressure washer gun to relieve any remaining air pressure

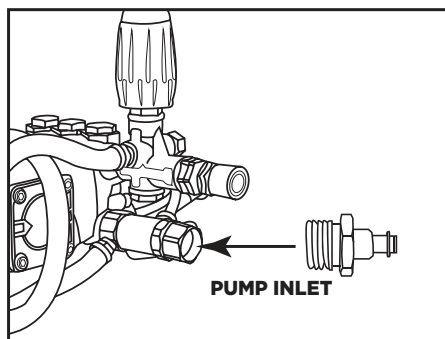



MAINTENANCE SCHEDULE

PROCEDURE		DAILY	3 MONTHS	6 MONTHS	9 MONTHS	12 MONTHS
Check engine oil level		X				
Change engine oil	*****		X	X	X	X
Check water pump oil level		X				
Change water pump oil	**		X	X	X	X
Oil leak inspection		X				
Fuel leak inspection		X				
Water leak inspection		X				
Hose inspection		X				
Water inlet screen inspection		X				
Check fuel filter			X	X	X	X
Replace fuel filter				X		
Inspect belts			X	X	X	X
Replace high pressure nozzle	***		X	X	X	X
Inspect fuel pump filter	*					X
Replace fuel nozzle	*					X
Check burner air adjustment			X	X	X	X
Check burner electrodes	*					X
Test water pressure	*		X	X	X	X
Test fuel pressure	*		X	X	X	X
Test water temperature	*		X	X	X	X
Descale coil	****					X

- \* Must be performed by an authorized service technician.
- \*\* The pump oil must be changed after the first 50 hours of operation and then every 250 hours or 3 months, whichever comes first.
- \*\*\* High pressure nozzle should be replaced whenever pressure drops to less than 85%.
- \*\*\*\* Scale build-up will vary with mineral content in the water and amount of usage. Descaling can range from weekly to yearly maintenance.
- \*\*\*\*\* The engine oil must be changed after the first 8 hours of operation and then every 50 hours or 3 months, whichever comes first.

# BURNER BREAKDOWNS

## MSR-DC WAYNE FOR HW2765HG

59.120.000

ITEM #.	PART #.	DESCRIPTION
1	59.121.001	MOTOR
2	59.121.002	COUPLING
3	59.121.003	FUEL UNITS
4	59.121.004	FUEL SOLENOID
5	59.121.005	ELECTRODE ASSEMBLY
6	59.121.006	IGNITER
7	59.121.007	FUEL NOZZLE

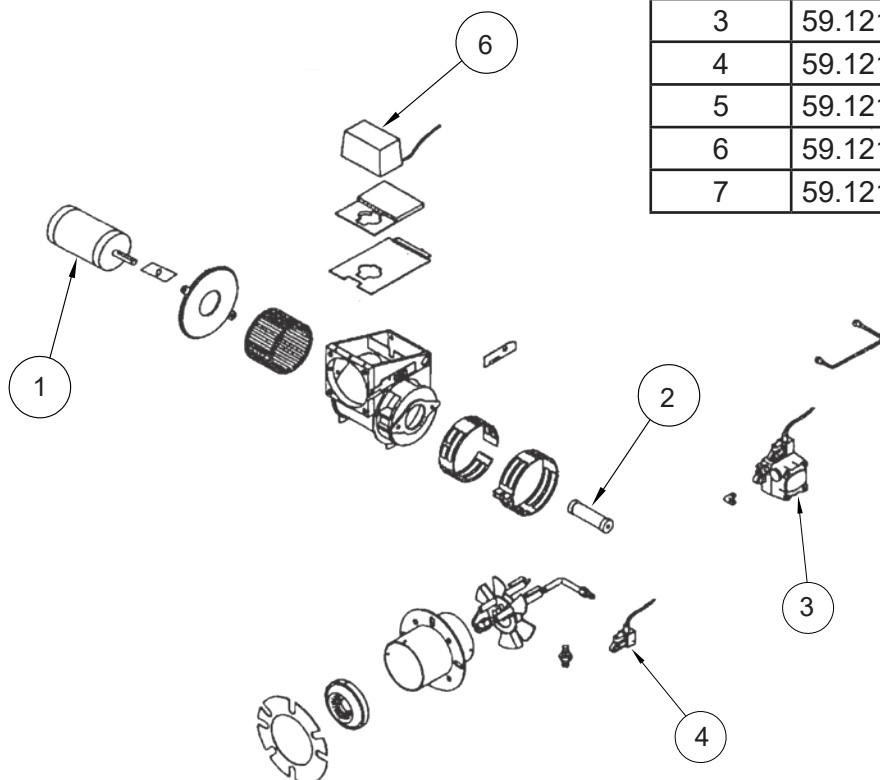

## ADC BECKETT FOR HW4015RA, HW4013HG, HW4013HBG

59.000.001

ITEM #.	PART #.	DESCRIPTION
1	59.110.004	BLOWER MOTOR
2	59.110.005	SHAFT COUPLING
3	59.110.000	FUEL PUMP
4, 5, 6	59.110.001	FUEL SOLENOID
7	59.110.002	ELECTRODE ASSEMBLY
8	59.110.003	IGNITER
9	59.000.002	FUEL NOZZLE

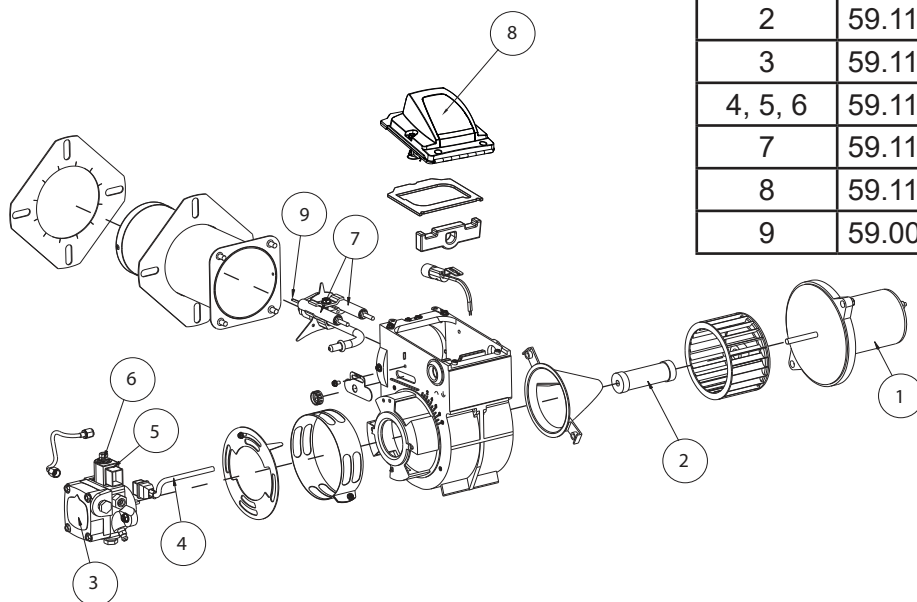

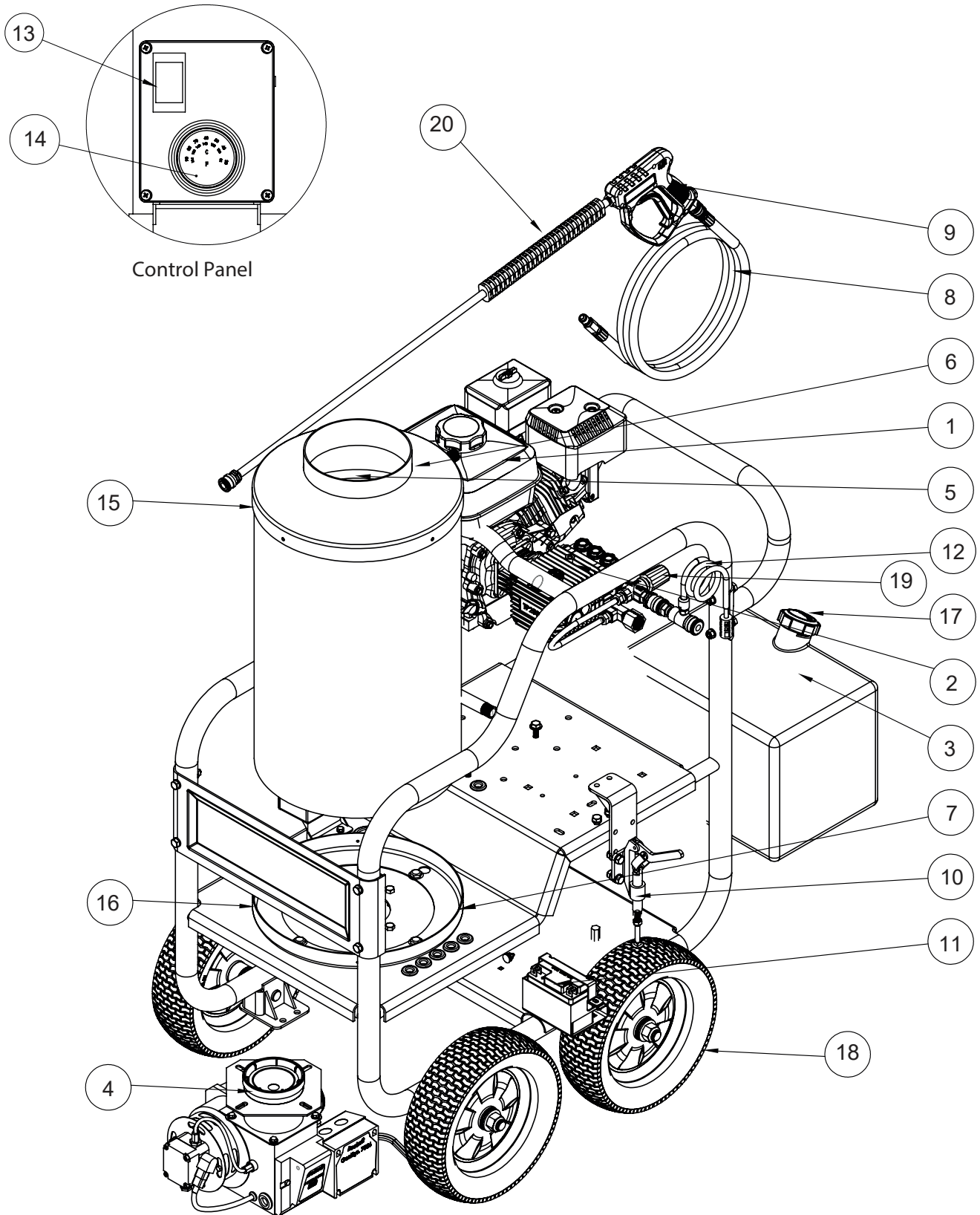



# PARTS REFERENCE LIST

MODEL: HW2765HG

ITEM	PART NUMBER	DESCRIPTION	QTY.
1	N/A	Honda Engine, GX200UTQX6 O/A 6.5HP	1
2	85.130.020SPB	Pump Assembly, GP, TP2530J34, 2500PSI	1
3	85.601.044	6 Gallons Diesel Fuel Tank	1
4	59.120.000	12V DC Burner, MSR	1
5	59.000.300	Coil, Hot Wash, Small	1
6	59.000.301-BLK	BLK Stack Cap for Small Coil	1
7	59.000.302-BLK	Bottom Ring - NLK Small (for 3GPM Coil)	1
8	85.238.251	High Pressure Hose, 6000PSI, 50', Hot Water (Viton), 3/8" Double Braid - SS Coupler	1
9	85.205.064	5000 PSI Gun for Hot Water Use	1
10	85.604.104	Brake Assembly	1
11	85.603.002	Battery	1
12	85.400.000	Chemical Injector, Assembly	1
13	85.504.028	Toggle ON/OFF Switch DPST	1
14	85.400.071	Thermostat with Inner Probe	1
15	59.000.303	Insulation Top	1
16	59.000.304	Insulation Bottom	1
17	59.000.123	Fuel cap	1
18	85.660.054BF	Wheel	4
19	85.300.003	Unloader MV540	1

ACCESSORIES			
8	85.238.251	50' x 3/8" Double wire braided rubber hose	
9	85.202.109	Hot water rated gun, 5000 PSI	
20	85.202.026	36" Insulated wand	
N/S	85.210.035G	Spray nozzle set: 0°, 15°, 40°, Soaper	

MODEL: HW4013HG & HW4015RA

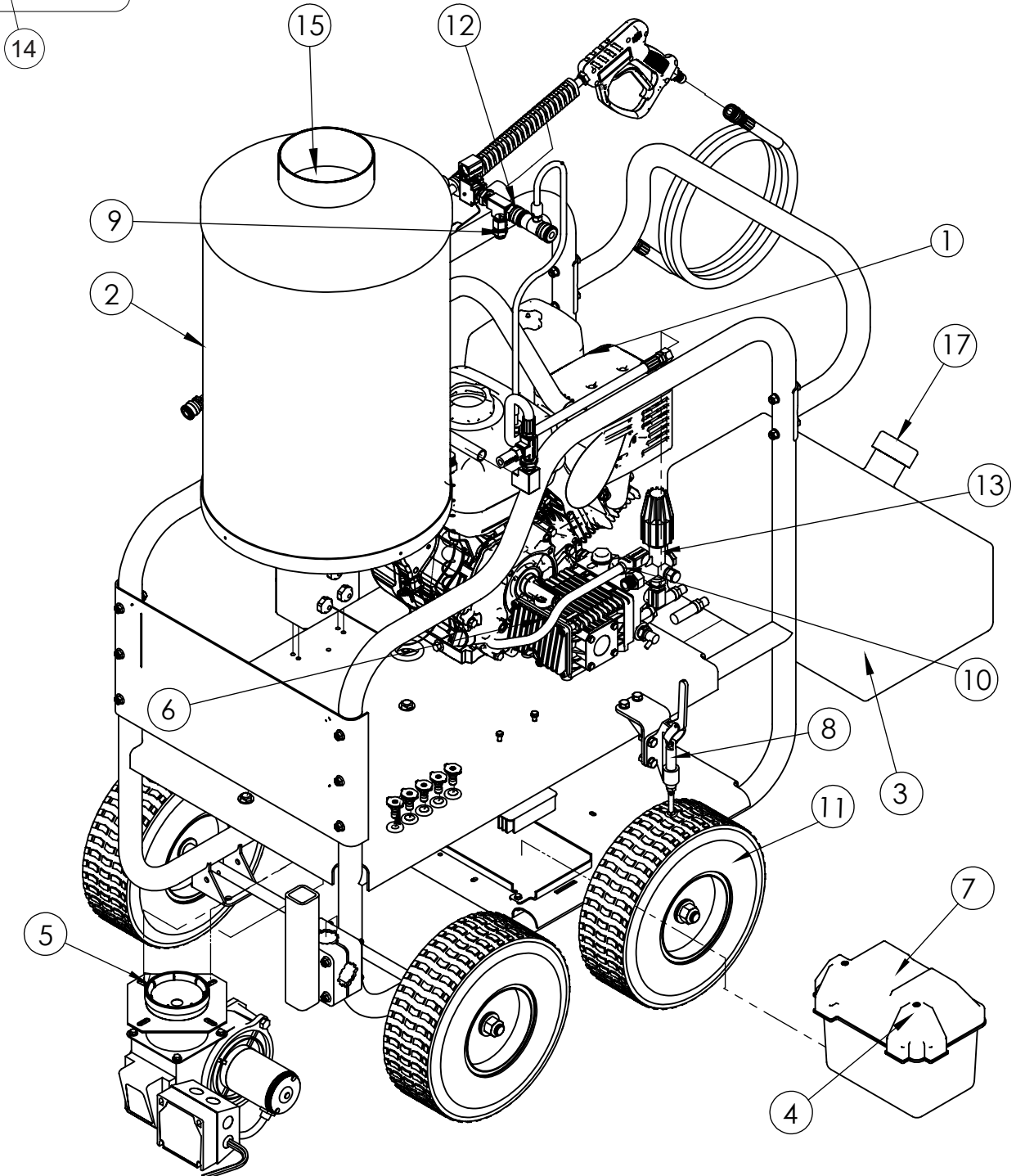
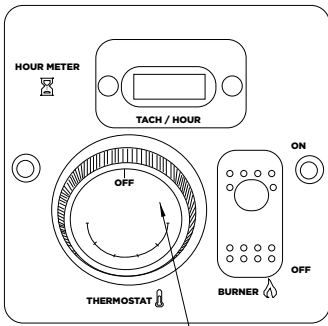

Image breakdown: HW4013HG



## PARTS REFERENCE LIST

MODEL: HW4013HG & HW4015RA

ITEM	PART NUMBER	DESCRIPTION	QTY.
1	N/A	Engine, Honda GX390 389cc (HW4013HG/HW4013HBG)	1
	85.578.150	Engine, 420cc Powerease Engine for HW4015RA	1
2	59.000.000	Hot Water Coil Assy, 4 GPM	1
3	85.601.043	10 Gallon Fuel Tank	1
4	85.603.000	Battery	1
5	59.000.001	Burner Assy With Fuel Pump (Beckett, ADC-12V)	1
6	85.130.021B	Triplex High Pressure Pump (EZ4040G) for HW4013HG	1
	85.129.037B	Triplex High pressure Pump for HW4015RA	1
7	42.005.053	Battery Box	1
8	85.604.104	Brake Assembly	1
9	59.000.101	Safety Pressure Rupture Disc	1
10	85.300.082	Pressure Switch, 1/4" MNPT	1
11	85.660.050F	Wheel, 13" Flat Free	4
12	85.300.108S	Quick-Connect Coupler, 3/8" MNPT	1
13	AL607	Unloader, VRT3 4500 PSI (HW4013HG/HW4013HBG)	1
14	85.400.071	Thermostat (Temp Control)	1
15	59.000.116	Insulation, Bottom	1
	59.000.117	Insulation, Top	1
16	59.000.104	Fuel Filter	1
17	59.000.123	Fuel Cap	1

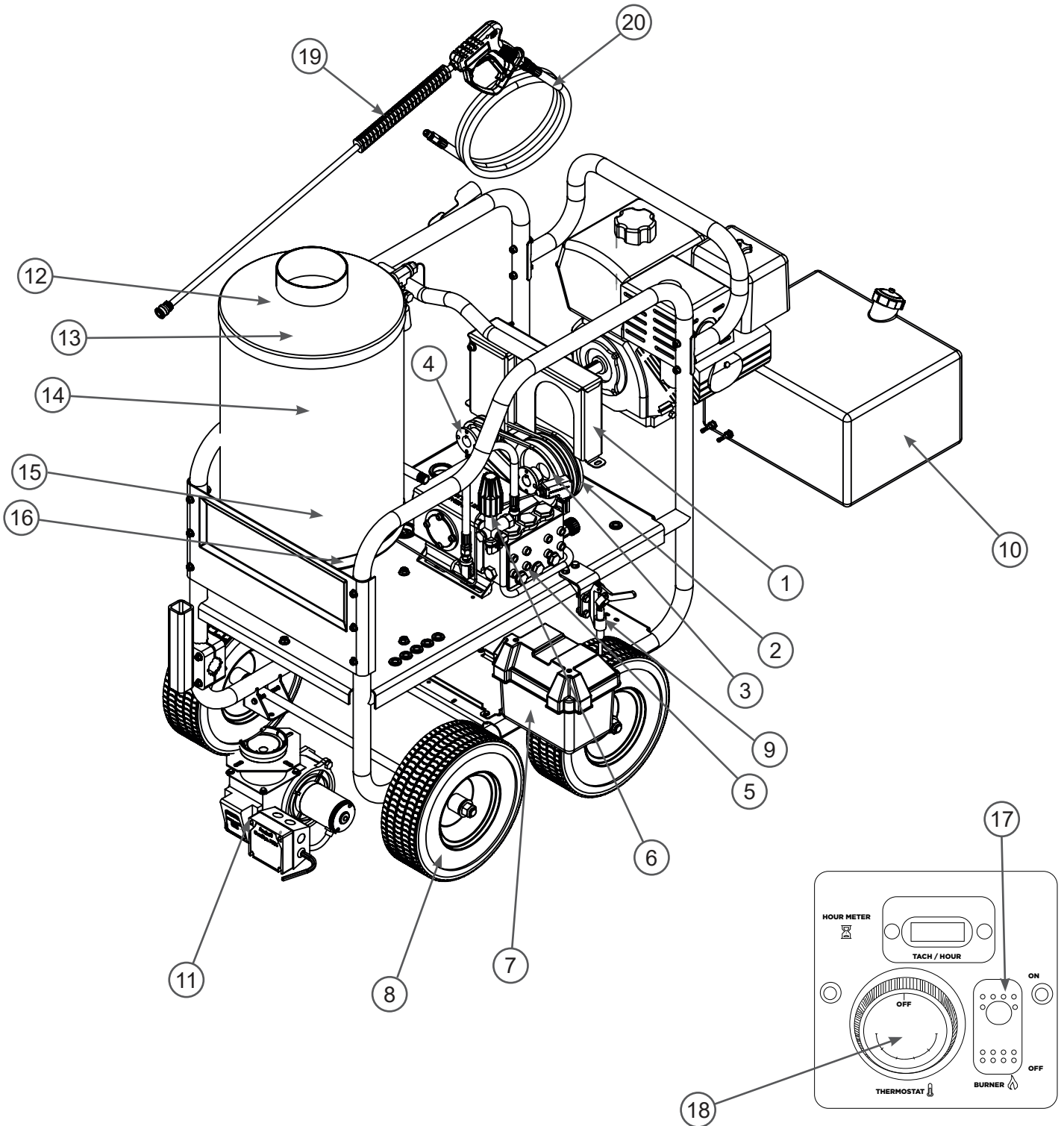



# PARTS REFERENCE LIST

MODEL: HW4013HBG

ITEM	PART NUMBER	DESCRIPTION	QTY.
1	85.602.240	Belt Guard	1
2	47.002.028	Cogged Belt	3
3	85.603.057	Pulley, 6", pump side	1
	85.603.056	Bushing, 24mm, pump side	1
4	85.603.054	Pulley, 2.65", engine side	1
	85.603.055	Bushing, 1", engine side	1
5	85.139.005H	Complete Pump Assembly	1
6	AL607	Pump Unloader Assembly Only	1
7	85.603.000	Battery, AGM, 12V, Deep cycle	1
	42.005.053	Battery box	1
8	85.660.050F	13" Flat free wheels	4
9	85.604.104	Wheel brake assembly	1
10	85.601.043	Diesel Fuel tank, 10 Gallon	1
11	59.000.001	Burner assembly with fuel pump (Beckett ADC-12V)	1
12	59.000.113S	Stack cap, stainless	1
13	59.000.117	Top burner insulation	1
14	59.000.000	Bare coil	1
15	59.000.116	Bottom burner insulation	1
16	59.000.122S	Bottom ring, stainless	1
17	59.000.103	Toggle on/off switch	1
18	85.400.071	Thermostat with Inner Probe	1

## ACCESSORIES

19	85.205.026	Gun wand assembly	1
20	85.238.215	100' High pressure hose	1

## NOT SHOWN

	85.210.042BEP	Nozzle set	1
	85.210.140	Rotary Nozzle, #4.0	1
	85.400.000	Adjustable chemical injector	1
	59.000.104	Inline fuel filter, clear	1
	59.000.101	Rupture disk	1
	59.000.126	Rupture disc shroud	1



# PUMP BREAKDOWN (GENERAL TP2530)

MODEL: HW2765HG

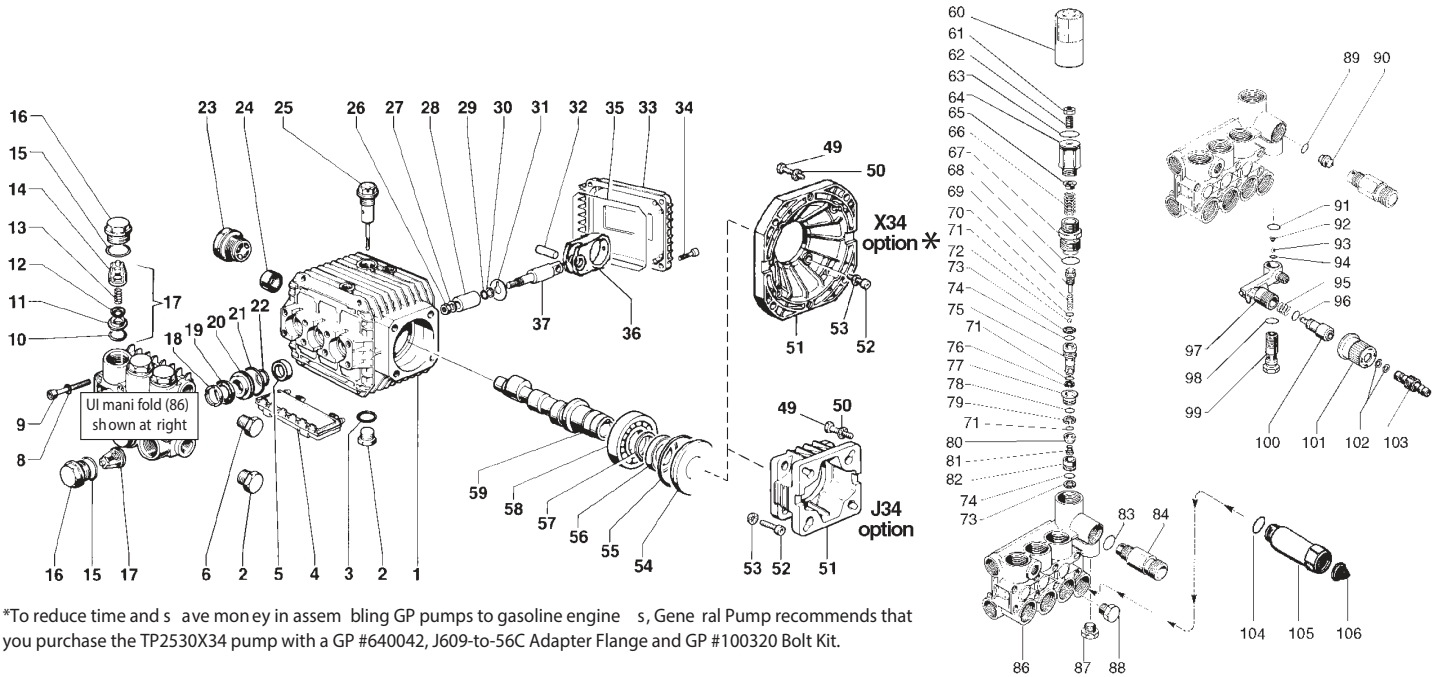

\*To reduce time and save money in assembling GP pumps to gasoline engines, General Pump recommends that you purchase the TP2530X34 pump with a GP #640042, J609-to-56C Adapter Flange and GP #100320 Bolt Kit.

## PARTS LIST

ITEM	PART NO.	DESCRIPTION	KIT NO.	QTY.	ITEM	PART NO.	DESCRIPTION	KIT NO.	QTY.	ITEM	PART NO.	DESCRIPTION	KIT NO.	QTY.
1.	51.0106.2	Crankcase		1	37.	51.0500.5	Plunger Rod		3	77.	36.3165.7	Valve Guide	102	1
2.	98.2100.00	Plug, 3/8		1	49.	99.2730.0	Screw, J3 4		4	78.	90.3589.0	O-Ring	102	1
3.	90.3833.00	O-Ring		1		99.3345.0	Screw, X34			79.	90.5075.0	Back-up Ring	102	1
4.	51.2091.0	Protector		1	50.	96.7014.0	Washer, J3 4		4	80.	36.3190.6	Valve	102	1
5.	90.1565.0	Oil Seal	83	3		96.7104.0	Washer, X34			81.	99.1509.0	Screw	102	1
6.	98.2041.0	Plug, 1/4		1	51.	10.0346.2	Flange, J3 4		1	82.	36.3164.6	Valve Seat	102	1
8.	96.6938.0	Washer		8		10.0344.2	Flange, X34		2	83.	90.3832.0	O-Ring	94	1
9.	99.1943.0	Screw		8	52.	99.1867.00	Screw		4	84.	10.0078.7	Nipple, 3/8 BSPP-M		1
10.	90.3841.0	O-Ring	123	6	53.	96.6938.00	Washer		4		10.0147.7	Nipple, M22-M		optional
11.	36.2003.6	Valve Seat	123	6	54.	50.2115.51	Spacer		1		10.0318.7	Nipple, 3/8 NP T-F		optional
12.	36.2001.7	Valve Plate	123	6	55.	90.4097.0	O-Ring		1	86.	51.1201.4	Ui Mani fold		1
13.	94.7376.0	Spring	123	6	56.	90.1644.0	Oil Seal		1	87.	98.2057.0	Cap		1
14.	36.2025.5	Valve Cage	123	6	57.	90.0667.0	Snap Ring		1	88.	98.2041.0	Cap		1
15.	90.3847.0	O-Ring		6	58.	20.2835.2	Bea ring		1	89.	90.3822.0	O-Ring	94	1
16.	98.2216.0	Valve Cap		6	59.	51.0210.6	Crankshaft, TP2520		1	90.	10.0151.6	2 mm Nozzle		1
17.	36.7115.0	Valve Ass y.	123	6		51.0211.6	Crankshaft, TP2526		1	91.	90.3582.0	O-Ring	94	1
18.	51.1000.5	Head Ring	96,97	3		51.0221.6	Crankshaft, TP2530		1	92.	94.8217.0	Sp ring	94	1
19.	90.2620.0	Packing	96,97	3		51.0218.6	Crankshaft, TP2533		1	93.	97.4782.0	Ball	94	1
20.	51.0800.7	Packing Retainer	86,96	3	60.	36.3187.5	Knob		1	94.	90.3572.0	O-Ring	94	1
21.	90.3604.0	O-Ring	86,96,97	3	61.	99.3068.0	Bolt, M8 x 25		1	95.	94.7383.0	Sp ring	94	1
22.	90.3835.0	O-Ring	86,96,97	3	62.	92.2223.0	Nut, M8		1	96.	90.3580.0	O-Ring	94	1
23.	97.5968.0	Sight Gauge		1	63.	90.3598.0	O-Ring, 20.35x1.78		1	97.	36.3181.5	Body		1
24.	20.2128.3	Needle Bea ring		1	64.	36.3185.7	Pressure Regulator		1	98.	90.3585.0	O-Ring	94	1
25.	98.2103.0	Oil Dip Stick		1	65.	36.3169.7	Seat		1	99.	36.2563.7	Valve Seat		1
26.	92.2216.0	Nut		3	66.	94.7436.0	Sp ring, 15 x 36		1	100.	36.2564.7	Shuttle		1
27.	96.7008.0	Washer		3	67.	36.3184.7	Bushing	102	1	101.	36.2565.5	Knob		1
28.	51.0400.9	Plunger (15 mm)		3	68.	90.3847.0	O-Ring	102	1	102.	90.3570.0	O-Ring	94	2
29.	90.3572.0	O-Ring		3	69.	36.3188.7	Stopper	102	1	103.	36.2608.70	Coupling		1
30.	90.5022.0	Back Up Ring		3	70.	94.7332.0	Sp ring	102	1					
31.	96.7070.0	Flinger Washer		3	71.	90.3575.0	O-Ring	102	3	<b>OPTIONAL</b>				
32.	97.7310.0	Conn. Rod Pin		3	72.	97.4800.0	Ball	102	1	104.	701115	O-Ring		1
33.	51.1600.2	Crankcase Cover		1	73.	90.5065.0	Back-up Ring	102	2	105.	680006	Fitting		1
34.	99.1867.0	Screw		4	74.	90.3822.0	O-Ring	102	2	106.	700004	Filter		1
35.	90.3917.0	Cover O-Ring		1	75.	36.3189.7	Piston	102	1	ZOFILKIT Chem. Tube & Strainer				
36.	51.0301.2	Connecting Rod		3	76.	90.5025.0	Back-up Ring	102	1					

# PUMP BREAKDOWN (AR RSV4G40)

MODEL: HW4015RA

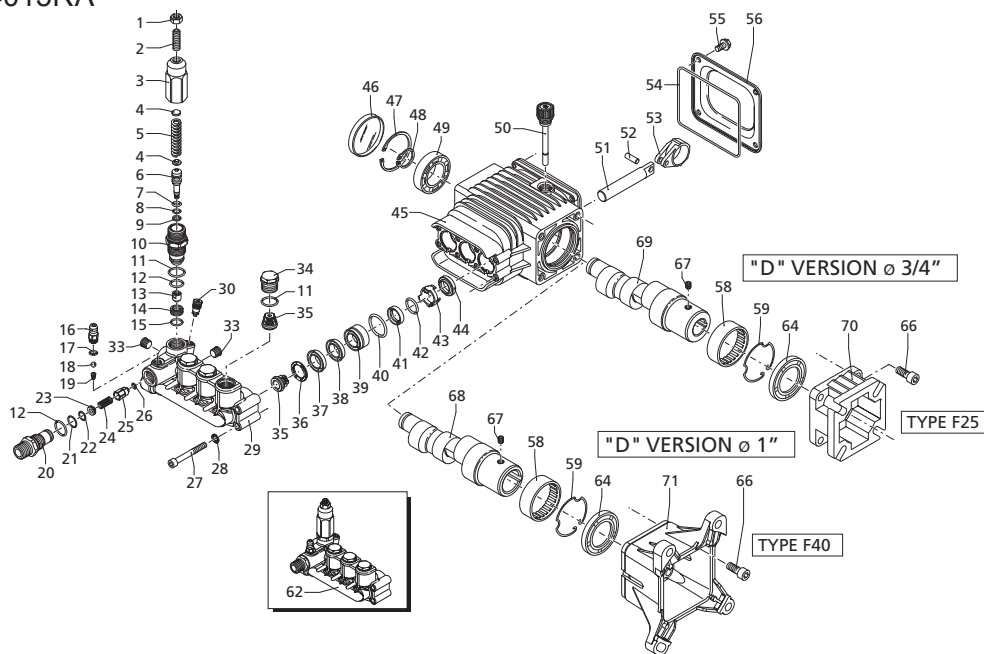

## Repair Kits

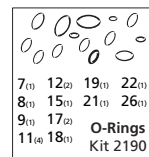
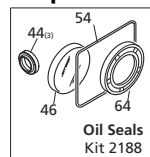
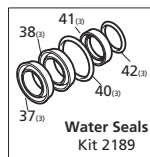

Pos	Code	Description	Qty.	Pos	Code	Description	Qty.	Pos	Code	Description	Qty.
1	1980300	Nut M6	1	39	1981570	Piston guide	3		AR64516	Oil	1
2	2760420	Grub screw M6x12	1	40	770260	O-Ring ø23.52x1.78	3			<i>OIL CAPACITY - 16 OZ</i>	
3	1980540	Unloader knob	1	41	1260440	Gasket	3		<b>Special Parts / Kits</b>		
4	1980220	Spring plate	2	42	640070	O-Ring ø13.95x2.62	3		<b>Code</b>	<b>Description</b>	<b>Qty.</b>
5	2760410	Spring	1	43	2760310	Spacer	3		42304	EZ Start assembly	1
6	2760400	Valve piston	1	44	1260460	Oil seal	3		2186	Valve kit - up to 3200 PSI	1
7	2260100	O-Ring ø6.02x2.62	1	45	2760010	Pump body	1		42302	Valve kit - above 3200 PSI	1
8	660190	O-Ring ø6.07x1.78	1	46	1266740	Bearing cap	1		2280	Unloader kit up to 3200 PSI	
9	2760210	Ring	1	47	1260790	Circlip øi52	1			no knob with seat	1
10	2760050	Piston guide	1	48	1780550	Snap ring	1		42369	Unloader kit above 3200 PSI	
11	1200690	O-Ring ø15.6x1.78	4	49	2760340	Bearing	1			no knob with seat	1
12	394280	O-Ring ø12.42x1.78	2	50	1780490	Bearing	1		42128	Unloader kit above 3200 PSI	
13	2260070	By-pass jet	1	51	880130	Oil cap	1			with knob without seat	1
14	2760090	Seat	1	52	1780050	Piston pin	3		42129	Unloader kit above 3200 PSI	
15	770140	O-Ring ø11.11x1.78	1	53	1780040	Con rod Aluminum	3			with knob with seat	1
16	1982520	Hose nipple	1	54	2760280	O-Ring ø101.27x2.62	1		42527	Complete manifold with EZ start	1
18	1250280	Ball	1	55	802190	Bolt M6x12	4		2769201	Complete manifold non EZ start	1
19	1560520	Spring	1	56	2760110	Rear cover	1		2761050	Bare manifolds with EZ start	1
20	2760230	Detergent injector 3/8" G	1	58	2760350	Bearing	1		2760330	Bare manifolds non EZ start	1
21	2760270	O-Ring ø12x1	1	59	1321190	Bearing	1				
22	1470210	O-Ring ø9x1	1	62	2769201	Complete pump head w/o EZ start	1				
23	2760120	Injector insert	1	62	2769209	Complete pump head EZ-start	1				
24	2760200	Spring	1	64	480671	Oil seal	1				
25	2760130	Jet	1	66	180030	Bolt M8x20	4				
26	1460430	O-Ring ø4x2.5	8	67	820440	Set screw M6	1				
27	801080	Bolt M6x50	(92 in/lbs)	68	1780340	Hollow shaft ø1"	1				
28	1381550	Lockwasher	8	68	1780920	Hollow shaft ø1"	1				
29	2760020	Head - w/o EZ-start	1	68	1780330	Hollow shaft ø1"	1				
	2761050	Head - Bare EZ-start	1	69	1780590	Hollow shaft ø3/4"	3GPM #9	1			
	2760330	Head - Bare w/o EZ-start	1	70	1780600	Hollow shaft ø3/4"	2.5GPM #10	1			
30	2760630	EZ-start plug	1	71	1780580	Flange F25	1				
33	2760260	Plug 1/4" G	2		2760290	Flange F40	1				
34	2760180	Plug	(442 in/lbs)								
35	2769050	Complete valve	6								
36	2760220	Support ring	3								
37	1342761	Gasket	3								
38	1981580	Ring	1								



# PUMP BREAKDOWN (GENERAL EZ4040G)

MODEL: HW4013HG

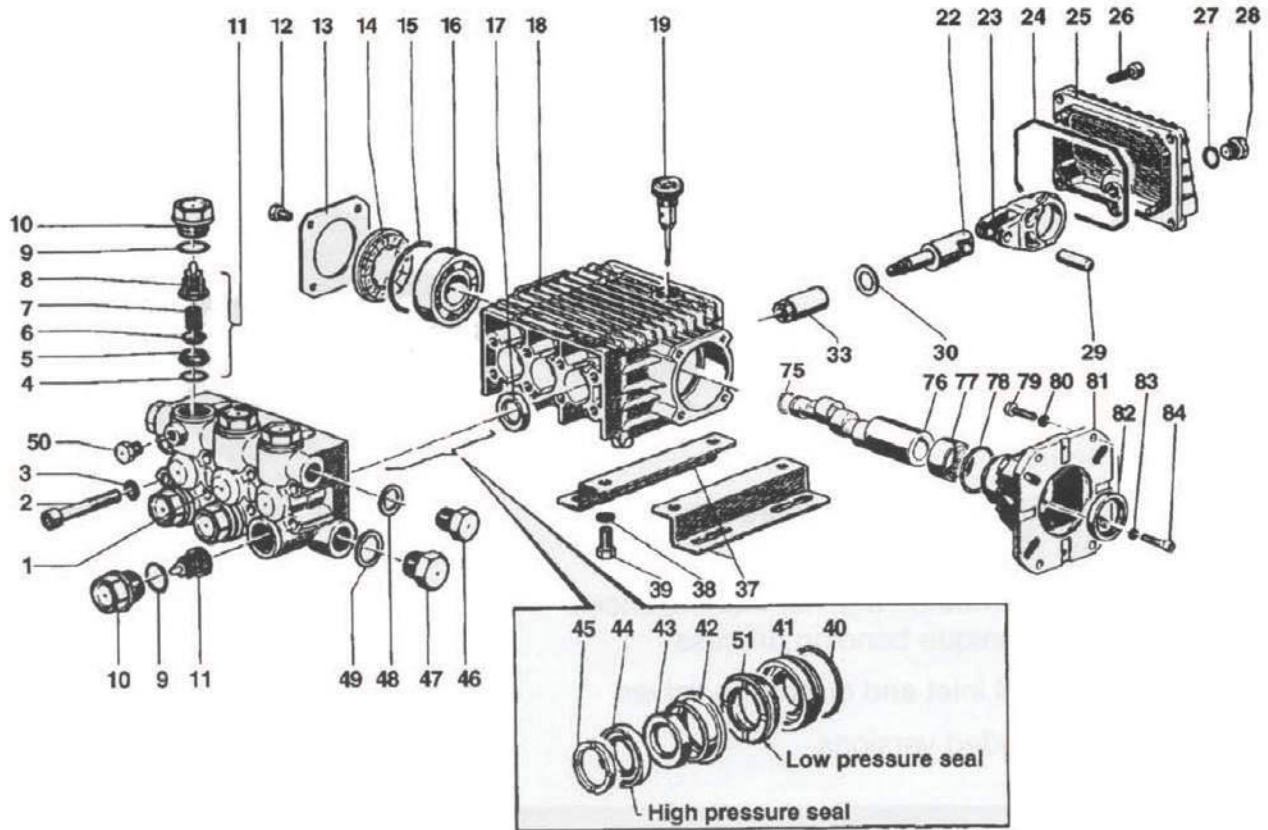

## PARTS LIST

ITEM	PART NO.	DESCRIPTION	KIT NO.	QTY.	ITEM	PART NO.	DESCRIPTION	KIT NO.	QTY.	ITEM	PART NO.	DESCRIPTION	KIT NO.	QTY.
1.	44120641	Manifold		1	23.	44030022	Connecting Rod		3	48.	96738000	Washer		1
2.	99317500	Screw		8	24.	90392000	O-ring		1	49.	96751400	Washer		1
3.	96701400	Washer		8	25.	44160022	Rear Cover		1	50.	98196600	Cap Screw		1
4.	90384100	O-ring	123	6	26.	99183700	Screw		5	51.	90260300	Seal, Low Pressure	153,156	1
5.	36200366	Valve Seat	123	6	27.	90358500	O-ring		1	75.	90063500	Retaining Ring		1
6.	36200176	Valve	123	6	28.	98204100	Cap Screw		1	76.	44022165	Crankshaft (EZ4040G)		1
7.	94737600	Spring	123	6	29.	97734000	Pinr		3		44021265	Crankshaft (EZ4035G34)		1
8.	36202551	Valve Cage	123	6	30.	96696700	Washer		3		44020965	Crankshaft (EZ4030G34)		1
9.	90384700	O-ring	124	6	33.	44040266	Plunger, 13 mm		3	77.	91856800	Roller Bearing		1
10.	98222600	Cap Screw	124	6	37.	50200074	Rail		2	78.	90409700	O-ring		1
11.	36711501	Valve Assembly	123	6	38.	96701600	Washer		4	79.	99275500	Screw, 5/16 x 1		4
12.	99180700	Screw		4	39.	99303700	Nut		4		99334500	Screw, 3/8 x 1		4
13.	50150074	Bearing Cover		1	40.	90361200	O-ring	156	3	80.	96702000	Washer, 8 mm		4
14.	44211801	Spacer		1	41.	44080370	Packing Retainer	156	3		96710400	Washer, 10 mm		4
15.	90409700	O-ring		1	42.	44216270	Intermediate Ring	156	3	81.	10051822	Gas Flange		1
16.	91832800	Ball Bearing		1	43.	90507600	Packing	153,156	3	82.	90169000	Oil Seal		1
17.	90161400	Oil Seal	23	3	44.	90260200	Packing	153,156	3	83.	96693800	Washer		4
18.	44010022	Crankcase		1	45.	44100251	Head Ring	156	3	84.	99191200	Screw		4
19.	98210300	Oil Dip Stick		1	46.	98210000	Cap Screw		1					
22.	44050166	Piston Guide		3	47.	98217600	Cap Screw		1					

# PUMP BREAKDOWN (GENERAL TS1511)

MODEL: HW4013HBG

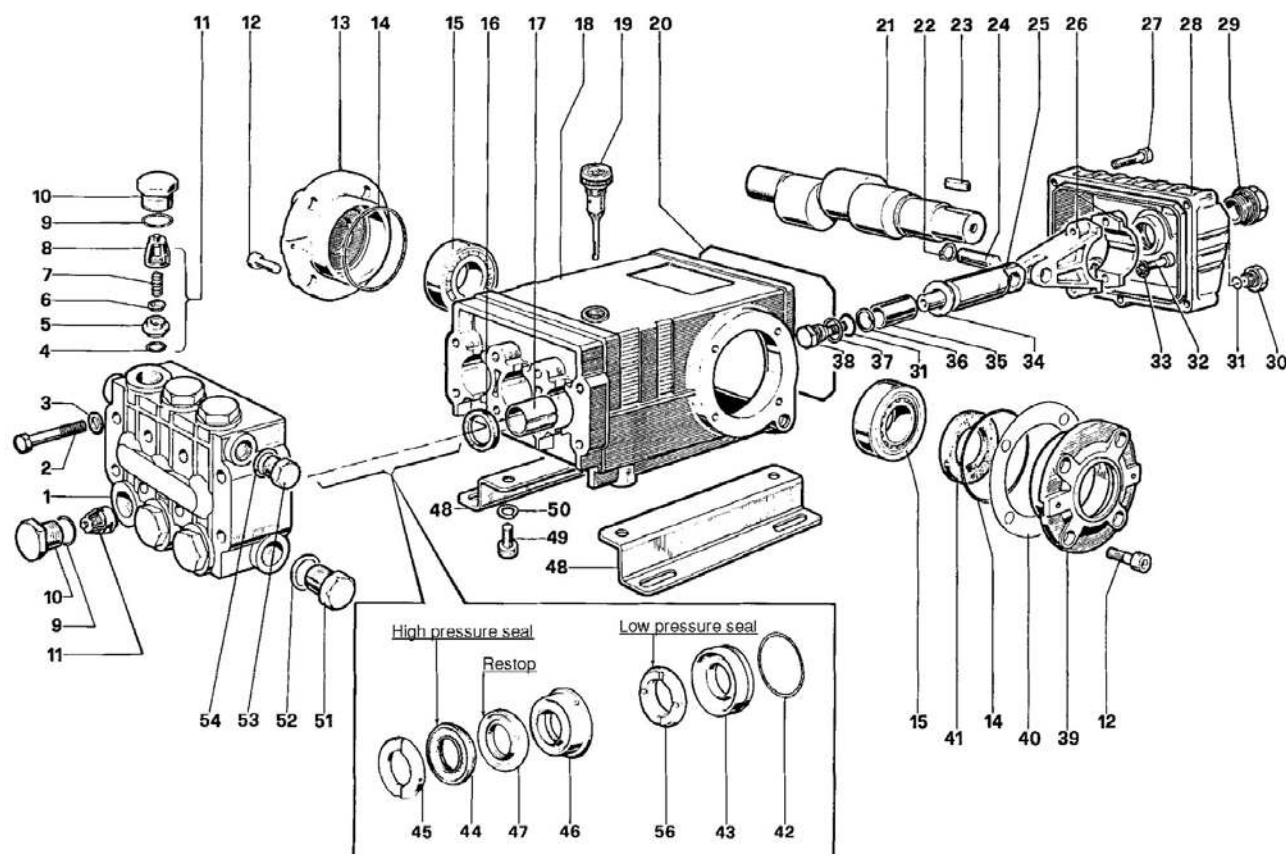

## PARTS LIST

ITEM	PART NO.	DESCRIPTION	KIT NO.	QTY.	ITEM	PART NO.	DESCRIPTION	KIT NO.	QTY.	ITEM	PART NO.	DESCRIPTION	KIT NO.	QTY.
1.	47121741	Manifold		1	19.	98210600	Oil Dip Stick		1	37.	96728000	Washer	6	3
2.	99320600	Screw, M8 x 70		8	20.	90392200	O-ring, Cover		1	38.	47219566	Screw, Plunger	6	3
3.	203476	Washer, M8.4		8	21.	47021735	Crankshaft, TSS1021		1	39.	47150022	Cover, Crankcase		3
4.	701115	O-ring, .674 x .10	1	8		47021835	Crankshaft, TSS1511		1	40.	97567800	Shim		2
5.	36200366	Seat, Valve	1	6	22.	90055700	Ring, Snap		6	41.	90164800	Seal, Oil	3	1
6.	36200176	Plate, Valve	1	6	23.	640048	Key		1	42.	90361600	O-ring, 1.364x.070	10,28	3
7.	94737600	Spring	1	6	24.	97738000	Pin, Wrist		3	43.	47080570	Retainer, Packing	10,28	3
8.	36200251	Guide, Valve	1	6	25.	47050554	Guide, Plunger		3	44.	90270500	Packing	28,69	3
9.	701002	O-ring, .797x.103	4,5	6	26.	47030001	Connecting Rod		3	45.	47100051	Ring, Head, M20	7,28	3
10.	98222800	Cap	4	6	27.	99191200	Screw, M6x30		5	46..	47216970	Intermed. Ring	28, 71	3
11.	36703201	Valve Assembly	1	6	28.	47160122	Cover, Crankcase		1	47.	90270400	Restop Ring	28,69,71	3
12.	99303900	Screw, M8 x 16		8	29.	97596800	Oil Indicator		1	48.	47200074	Pump Feet		2
13.	47150122	Cover, Crankcase Side	1	1	30.	98204100	Cap		1	49.	99364400	Screw, M10 x 18		4
14.	701147	O-ring, 2.675x.103		2	31.	701013	O-ring, .426x.070	6	4	50.	96710600	Washer, M10.2		4
15.	640047	Bearing, Roller		2	32.	99309900	Screw, M8 x 35		6	51.	98217600	Cap		1
16.	90162500	Seal, Oil	2	3	33.	96701400	Washer, M8.4		6	52.	96751400	Washer, M21.5		1
17.	90912600	Bushing		3	34..	96728600	Washer, M14	6	3	53.	98210000	Cap		1
18.	47010522	Crankcase		1	35.	47040409	Plunger, 20 mm		3	54.	96738000	Washer, M17.5		1
					36.	660067	Ring, Back-up	6	3	56.	90271000	Seal, Low Press, 20 mm	28, 69	3

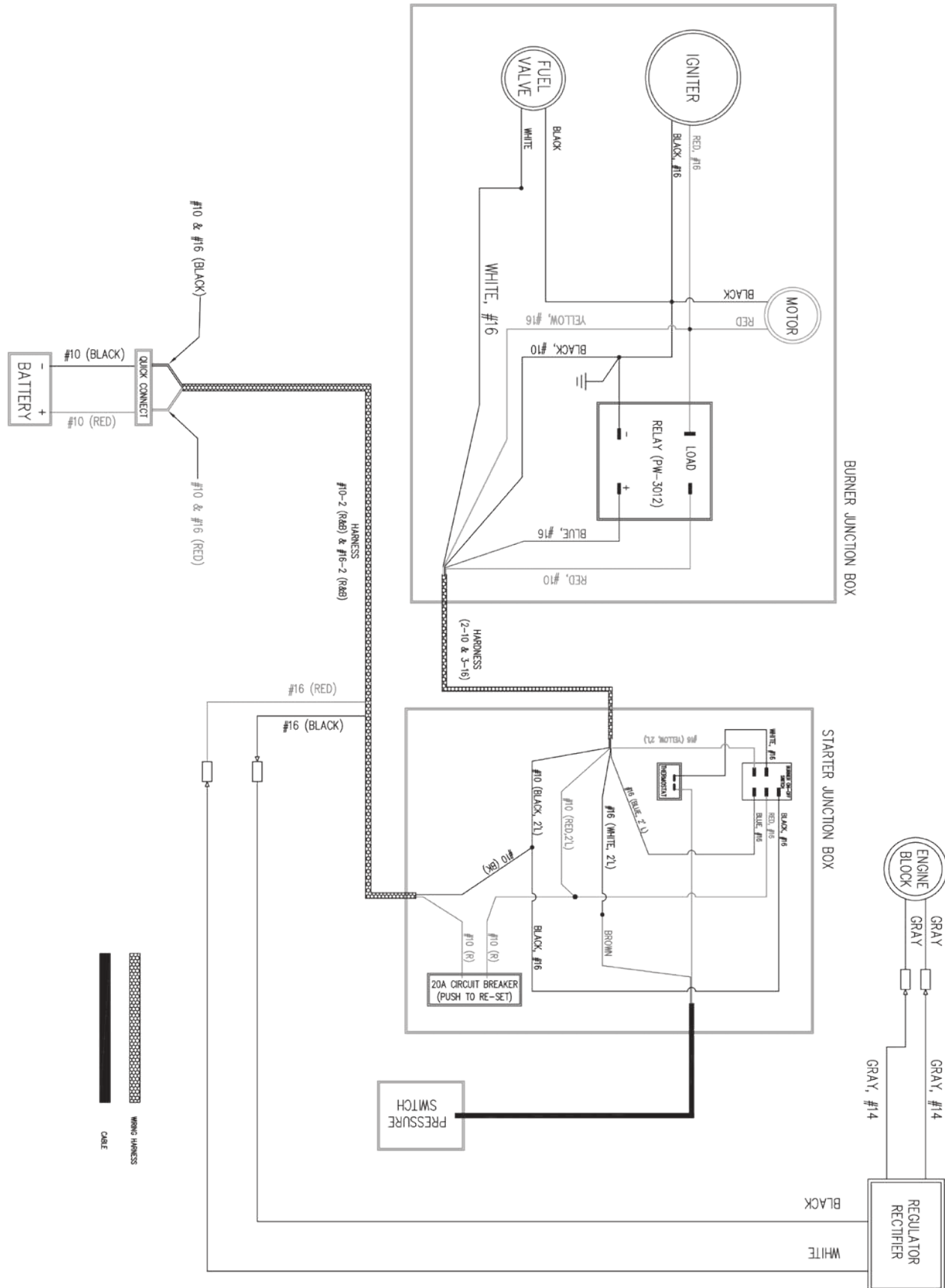

# CONTROL PANEL WIRING DIAGRAM

MODEL: HW4015RA, HW4013HG, HW4013HBG

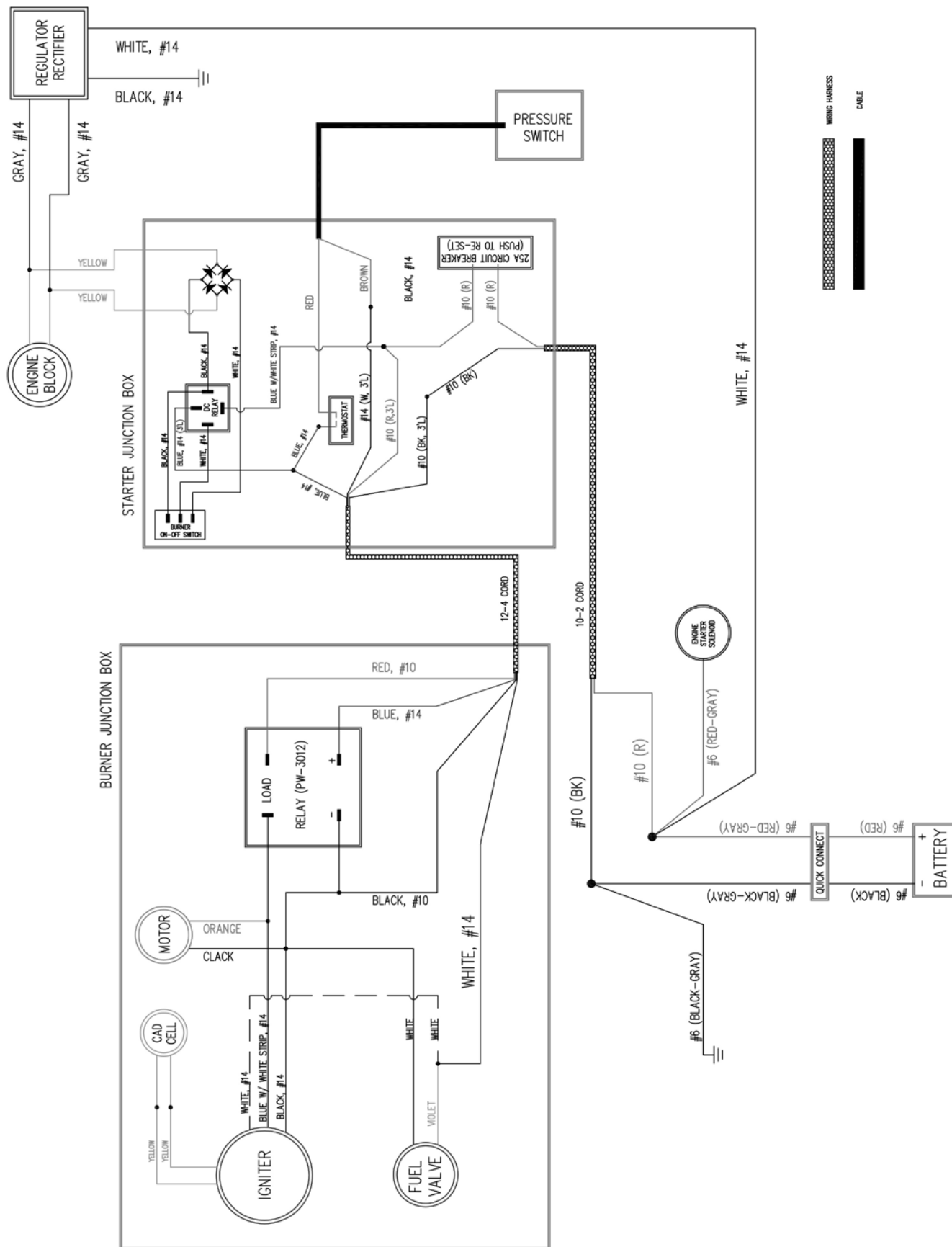

SYMPTOM	PROBABLE CAUSE	REMEDY
Engine will not start	Various engine problems	Refer to the Engine Manual accompanying your unit.
	Unit components are frozen.	Allow to thaw. If any part of the unit becomes frozen; excessive pressure may build up in the unit. This can cause the unit to burst, resulting in possible serious injury to the operator or bystanders.
No discharge at nozzle when trigger mechanism is squeezed.	Inadequate water supply.	Ensure hose is 3/4" diameter and incoming water supply is turned on. Ensure the water is turned all the way on.
Low or fluctuating pressure.	Kink in water inlet hose.	Remove kink.
	Water inlet screen obstructed.	Remove screen, clean, or replace.
	Pump sucking air. (Prime eliminated)	Tighten all water intake connections Eliminate leaks in intake line.
	Incorrect nozzle installed on gun.	Insert high pressure nozzle.
	Obstructed or worn spray nozzle.	Remove, clean or replace.
	Damaged or obstructed valve assy. on pump.	Remove, clean or replace.
	Pump packings worn.	Replace packings.
	Unloader/bypass valve not operating correctly.	Repair or replace.
Water is leaking at safety relief valve.	Unloader malfunction.	Detect and correct unloader problem.
	Pressure switch malfunction.	Detect and correct pressure switch problem.
	Safety relief valve is defective.	Replace safety relief valve. NEVER run unit without safety relief valve. Doing so can cause an explosion!
Oil appears milky or foamy.	Water in oil.	Change pump oil. Fill to proper level.
Oil leaking from unit.	Worn seals or o-rings.	Consult customer service.
Detergent will not siphon	Detergent strainer is not completely submerged in detergent solution.	Check, submerge if necessary.
	Detergent strainer obstructed.	Inspect, clean, or replace.
	Detergent hose cut, obstructed or kinked.	Inspect, clean, or replace.
	Detergent adjusting knob turned to closed position.	Open adjusting knob. Refer to "Cleaning with Detergents".
	Nozzle assembly is plugged.	Clean or replace.
Water flows back into detergent container.	Ball & spring in Venturi reversed, missing, or corroded.	Remove, clean, or replace.
Water flows from the nozzle when the trigger gun is locked in the "OFF" position	Trigger gun is malfunctioning.	Repair or replace.
Blower motor will not run. (Burner will not ignite without blower running)	Burner/Blower motor malfunction.	Repair or replace.
	Belt broken or slipping on generator.	Adjust or replace as necessary.

# TROUBLESHOOTING

Blower runs, but burner will not ignite.	Switch is not in "Burner" position.	Check switch position.
	Thermostat knob is OFF.	Check thermostat knob position.
	Out of fuel.	Refuel.
	Gun trigger is closed/not pressed.	Press down on gun trigger.
	Detergent valve is open, but detergent hose is not completely submerged in solution. (This causes safety devices to shut down burner.)	Close valve, or completely submerge clear vinyl hose into detergent solution.
	Pressure switch override.	Pressure should be over 375 PSI
	No voltage.	Consult Service Department.
	Fuel pump sucking air.	Tighten all fuel intake connections. Eliminate leaks in intake line.
	Poor or improper fuel supply.	Check fuel to ensure it is correct. Drain tank and filter if necessary and refill with proper fuel.
Blower runs, but burner will not ignite.	Dirty or clogged fuel filter or fuel water separator.	Drain or replace as necessary.
	Low fuel pump pressure.	Check fuel pump pressure, adjust or replace as necessary.
	Fuel pump inoperative.	Check pressure, replace if necessary.
	Flexible coupler broken.	Replace.
	Fuel solenoid valve failure.	Replace.
	Dirty or clogged fuel nozzle.	Replace fuel nozzle.
	Improper burner air adjustment.	Adjust.
	Faulty ignition module.	Repair or replace. Consult Customer Service.
Burner runs erratically.	Water in the fuel.	Drain fuel filter/water separator. Drain fuel tank, and replace with clean fuel.
	Dirty fuel filter/water separator.	Replace element.
	Dirty fuel nozzle.	Replace.
	Improper air adjustment setting.	Adjust.
	Fuel pump malfunctioning.	Replace.
Blower runs, burner ignites but will not heat.	Thermostat knob is OFF.	Check thermostat knob position.
	Detergent valve is open, but detergent hose is not completely submerged in solution. (This causes safety devices to shut down burner.)	Close valve, or completely submerge vinyl hose into detergent solution.
	Poor or improper fuel supply.	Check fuel to ensure it is correct. Drain tank and replace filter if necessary and refill with proper fuel.
	Dirty or clogged fuel filter or fuel water separator.	Drain or replace as necessary.
	Low fuel pump pressure.	Check fuel pump pressure, adjust or replace if needed.
	Dirty or clogged fuel nozzle.	Replace fuel nozzle.
Blower runs, burner ignites but will not heat.	Improper burner air adjustment setting.	Adjust the setting.
	Scale build up in heat exchanger coil.	Consult Customer Service.
Burner discharges white smoke.	Low on fuel.	Refuel. If white smoke persists, consult Customer Service.
	Excessive air supply.	Adjust air flow.
Burner discharges black smoke.	Insufficient air supply.	Adjust to ensure air flow is sufficient.



BE Power Equipment Inc. warrants the original retail purchaser that this pressure washer is free from defects in material and workmanship for the periods set forth below. If defects are found in BE Power Equipment products within the limitations outlined in this warranty statement, BE Power Equipment, at its sole discretion, will repair or replace the product free of charge.

As per HONDA regulations, all warranty claims for a HONDA engine must be evaluated by a certified HONDA service center. Locations can be located on the HONDA power equipment website.

As per BALDOR regulations, all warranty claims for a BALDOR motor must be evaluated by a certified BALDOR service center. Locations can be located on the BALDOR motor website.

The warranty coverage begins on the date of purchase by the end-user. Valid proof of purchase must be presented with the warranty claim.

- HONDA GX Engines: 3 Years
- POWEREASE Engines: 2 Years
- Triplex Pumps: 5 Years after registration
- Electrical / Control Panel: 1 Year
- Burner: 3 Years
- Coil: 3 Years
- Accessories: 90 Days
- Frame: Lifetime

This warranty is limited to defects that occurred during regular operational use.

This warranty does not cover failures due to lack of service, negligence, abuse or misuse. Including, but not limited to, freezing damage, alterations, chemical deterioration, scale build-up, rust, corrosion, thermal shock, thermal expansion, transportation damage, oil changes, valve adjustments, fuel system maintenance or using incorrect repair parts. Furthermore, Using the wrong fuel, water or power supply is considered a form of misuse.

This warranty also does not cover normal wearing such as O-rings, valves, seals, filters, sparkplugs or packings. These are considered to be maintenance items.

BE Power Equipment expressly disclaims liability for injuries to persons or property or for incidental damages, rental loss, time loss, transportation costs, or consequential damages. It is the buyer's responsibility to ensure the correct installation and application of the product purchased.

THE WARRANTY CONTAINED HEREIN IS IN LIEU OF ALL OTHER WARRANTIES, EXPRESS OR IMPLIED, INCLUDING ANY IMPLIED WARRANTY OR FITNESS FOR A PARTICULAR PURPOSE. BE Power Equipment does not authorize any of its dealers, service centers, agents, employees or any other party to expand, extend or modify the scope of this warranty in any manner on behalf of BE Power Equipment.

To obtain warranty, the claimant must take the product, with their original proof of purchase, to an authorized BE Power Equipment service center. These service centers are located on the website:

<https://www.bepowerequipment.com/service-centers>

If you cannot resolve the warranty claim satisfactorily, contact the BE Power Equipment Warranty Department (1-866-850-6662). Be prepared with details of the defect, proof of purchase, model, and the pressure washer's serial number.



# BE

**POWER EQUIPMENT**

IF YOU NEED ASSISTANCE WITH THE ASSEMBLY OR OPERATION OF  
YOUR PRESSURE WASHER, PLEASE CALL 1-800-663-8331  
OR VISIT OUR WEBSITE:

**BEPOWEREQUIPMENT**

**.COM**

# BE

**POWER EQUIPMENT**

## LAVEUSE À PRESSION À L'EAU CHAUDE



HW2765HG

HW4013HG

HW4013HBG

HW4015RA

## MANUEL DE L'OPERATEUR

**COMMERCIAL**

SERIES

**INDUSTRIAL**

SERIES

<b>INTRODUCTION</b>	
Introduction et numéros d'identification .....	3
<b>AVERTISSEMENTS DE SÉCURITÉ IMPORTANTS</b>	
Avertissements et symboles de sécurité importants .....	4
<b>INFORMATIONS GÉNÉRALES</b>	
Caractéristiques du produit et composants .....	7
<b>INSTALLATION</b>	
Approvisionnement en eau .....	8
Comment utiliser les buses .....	9
<b>OPÉRATION</b>	
Procédures de sécurité et d'inspection avant la mise en service .....	10
Préparation de la procédure de démarrage .....	10
Démarrer l'unité .....	11
Fonctionnement en eau chaude et utilisation de détergent .....	13
Arrêt de l'unité et stockage .....	14
<b>MAINTENANCE</b>	
Maintenance spécifique .....	15
Calendrier d'entretien .....	16
<b>SCHÉMA D'UNITÉS</b>	
Schéma du Brûleur.....	17
Schéma de nettoyeur haute pression.....	18
Schéma de pompe .....	24
Schéma de câblage du panneau de commande .....	28
<b>DÉPANNAGE</b>	
Tableau de dépannage .....	30
<b>GARANTIE</b>	
Déclaration de garantie .....	32

## INTRODUCTION



**ATTENTION:** Lisez attentivement le manuel complet avant la première utilisation de votre nettoyeur haute pression.

### Utilisation du manuel de l'opérateur

Le manuel de l'utilisateur est une partie importante de votre nettoyeur haute pression. Il doit être lu attentivement avant la première utilisation, et il est souvent recommandé de s'y référer pour s'assurer que les problèmes de sécurité et de service rencontrés sont résolus.

En lisant attentivement le manuel de l'opérateur, vous éviterez toute blessure corporelle ou tout dommage à votre machine. En sachant comment utiliser au mieux cette machine, vous serez mieux placé pour montrer aux autres utilisateurs qui peuvent également utiliser l'appareil.

Ce manuel a été rédigé pour vous guider des exigences de sécurité aux fonctions d'exploitation de votre machine. Vous pouvez à tout moment vous reporter au manuel pour vous aider à résoudre des problèmes liés à certaines fonctions d'utilisation. Enregistrez-le donc à tout moment dans la machine.

### Enregistrement de la Garantie du Produit

Vous devez enregistrer votre produit sur notre site internet pour la garantie. Svp visitez notre site internet sur ce lien et remplir toutes les informations requises. <https://www.bepowerequipment.com/product-registration>

<b>Date d'achat:</b>
<b>Nom du concessionnaire:</b>
<b>Téléphone du revendeur:</b>

<b>NUMÉRO D'IDENTIFICATION DU PRODUIT</b>
<b>Numéro de modèle:</b>
<b>Numéro de série:</b>





C'est le symbole d'alerte de sécurité. Il est utilisé pour vous avertir des risques potentiels de blessures. Respectez tous les messages de sécurité qui suivent ce symbole afin d'éviter des blessures ou la mort.

<b>DANGER</b>	Ceci indique un risque qui, s'il n'est pas évité, entraînera des blessures graves, voire mortelles.
<b>AVERTISSEMENT</b>	Cela indique un risque qui, s'il n'est pas évité, entraînera des blessures graves ou des dommages matériels.
<b>MISE EN GARDE</b>	Cela indique un danger qui, s'il n'est pas évité, pourrait entraîner des blessures mineures ou modérées.
<b>AVIS</b>	Cela indique une situation qui pourrait endommager l'équipement ou d'autres biens. Assurez-vous que tous les messages de sécurité sont observés et respectés.

## SYMBOLES DE DANGER ET SIGNIFICATIONS

EXPLOSION	FEU	SURFACE CHAUDECHAUDE	PIÈCES MOBILES
OBJETS VOLANTS	CHOC ÉLECTRIQUE	FUMÉES TOXIQUES	INJECTION

### DANGER

- Utilisez toujours le nettoyeur haute pression dans un endroit bien ventilé, exempt de vapeurs inflammables, de poussières inflammables, de gaz ou d'autres matériaux combustibles.
- Ne rangez pas le nettoyeur à haute pression près d'une flamme nue ou de tout équipement tel qu'un poêle, une fournaise, un chauffe-eau, etc., qui utilise une veilleuse ou un dispositif produisant des étincelles.
- Ne pas utiliser ce nettoyeur haute pression pour pulvériser un produit inflammable.
- Ne pas fumer pendant le remplissage du réservoir de carburant du brûleur.
- Ne remplissez jamais les réservoirs de carburant tant que le nettoyeur haute pression est en marche ou chaud. Laissez l'appareil refroidir pendant deux minutes.
- Faites toujours le plein lentement pour éviter le renversement de carburant qui pourrait provoquer un incendie.
- Laissez toujours de la place pour que le carburant se dilate dans le réservoir d'essence. Ne pas trop remplir.
- Réservoir de carburant du moteur: Si vous utilisez un moteur à essence, faites le plein avec de l'essence uniquement. Ne pas utiliser de diesel ou de kérosène.
- Réservoir de carburant du brûleur (noir): Lorsque vous faites le plein du réservoir de carburant du brûleur, utilisez du mazout / diesel n° 1 ou n° 2 ou du kérosène. Ne pas utiliser d'essence.
- Ne faites pas fonctionner l'appareil si de l'essence ou du carburant diesel ont été renversés. Essayez la laveuse à pression et éloignez-la du renversement. Évitez toute inflammation avant que l'essence ou le diesel ne se soit évaporé.
- Lors de l'activation de la batterie, l'hydrogène et les gaz oxygène dans la batterie sont extrêmement explosifs. Gardez les étincelles et les flammes ouvertes loin de la batterie, en particulier lors du chargement.
- Assurez-vous de débrancher la borne de terre de la batterie avant de procéder à l'entretien. Lorsque vous débranchez le câble de la batterie, commencez par la borne négative. Lorsque vous les connectez, commencez par le câble positif.
- Lorsque vous chargez la batterie, retirez les bouchons d'aération de la batterie.
- Utilisez uniquement un voltmètre ou un hydromètre pour vérifier la charge de la batterie.
- NE PAS faire démarrer la batterie à moins que les deux batteries ne soient de tension et d'ampérage égales.

# AVERTISSEMENTS DE SÉCURITÉ IMPORTANTS

## AVERTISSEMENT



Un incendie provoqué par une étincelle de silencieux peut provoquer des blessures graves, voire mortelles. Des blessures graves, voire mortelles, peuvent survenir si la sécurité du système n'est pas correctement entretenue.

- Un pare-étincelles doit être ajouté au silencieux de ce moteur lorsqu'il est utilisé sur un terrain recouvert de cultures agricoles inflammables (foin et céréales), et s'il est utilisé dans ou à proximité de broussailles ou de zones boisées. Le parafoudre doit être maintenu en bon état de fonctionnement par l'opérateur de l'équipement. Dans l'état de Californie, ce qui précède est requis par la loi. (Articles 4442 et 4443 du California Public Resources Code.) D'autres États / provinces peuvent avoir des lois similaires. Les lois fédérales s'appliquent sur les terres fédérales.
- Ce nettoyeur haute pression a une soupape de sécurité. Cela ne devrait jamais être altéré, modifié, supprimé ou rendu inopérant. Si l'appareil tombe en panne, remplacez-le immédiatement par une pièce de rechange d'origine du fabricant.

## AVERTISSEMENT



L'inhalation des gaz d'échappement du brûleur / brûleur ou des vapeurs dangereuses peut provoquer des blessures graves, voire mortelles. Les gaz d'échappement de ce produit contiennent des produits chimiques reconnus par l'État de Californie comme pouvant causer le cancer, des anomalies congénitales ou d'autres problèmes de reproduction.

- Ne jamais utiliser ce nettoyeur haute pression dans un endroit clos. Assurez-vous toujours qu'il y a une ventilation adéquate (air extérieur frais) pour la respiration et la combustion. Cela évitera l'accumulation de gaz dangereux contenant du monoxyde de carbone. Méfiez-vous des zones mal ventilées ou des zones avec des ventilateurs d'extraction pouvant entraîner un mauvais échange d'air. Cet appareil ne doit être utilisé qu'à l'extérieur pour que la ventilation ne soit jamais un problème.
- Suivez toutes les instructions de sécurité fournies avec les matériaux que vous pulvérisiez. L'utilisation d'un respirateur peut être nécessaire lorsque vous travaillez avec certains matériaux. N'utilisez pas ce nettoyeur haute pression pour distribuer des détergents dangereux.

## AVERTISSEMENT



Une pulvérisation à haute pression pénétrant dans la peau peut provoquer des blessures graves voire la mort.

- Restez à l'écart de la buse et du spray! Ne mettez jamais votre main, vos doigts ou votre corps directement sur la buse de pulvérisation.
- Ne dirigez pas le courant de décharge vers vous-même, d'autres personnes ou des animaux domestiques.
- Ce produit ne doit être utilisé que par des opérateurs qualifiés.
- Toujours garder la zone d'opération à l'écart des autres personnes.
- Ne laissez pas les enfants utiliser cet appareil ou rester à proximité pendant que vous l'utilisez.
- Demander des soins médicaux d'urgence si le spray semble avoir pénétré la peau. Ne traitez pas comme une simple coupe!
- Les flexibles haute pression et les conduites de carburant doivent être inspectés quotidiennement pour détecter tout signe d'usure. S'il existe des signes de défaillance, remplacez rapidement tous les flexibles et conduites de carburant suspects afin d'éviter tout risque de blessure dû à la pulvérisation haute pression. Si un tuyau ou un raccord fuit, ne placez pas votre main sur la fuite.
- Ne jamais utiliser le pistolet avec la gâchette maintenue en position ouverte. Pour éviter toute décharge accidentelle, le pistolet à gâchette doit être verrouillé de manière sûre lorsqu'il n'est pas utilisé.
- Avant de retirer la buse de pulvérisation ou de réparer l'appareil, mettez toujours l'appareil hors tension et tirez sur la gâchette du pistolet pour libérer la pression restante (même après l'arrêt de l'appareil, il reste de l'eau à haute pression dans la pompe, le flexible et le pistolet relâchez-le en appuyant sur la gâchette du pistolet)

## AVERTISSEMENT



Le contact avec l'électricité peut entraîner des blessures graves, voire mortelles.

- Ne pas vaporiser directement sur ou dans des installations électriques! Cela inclut les prises électriques, les ampoules électriques, les boîtes à fusibles, les transformateurs et l'appareil lui-même.
- Ne laissez pas les composants métalliques du nettoyeur haute pression entrer en contact avec des composants électriques sous tension.

## AVERTISSEMENT



Le contact avec le moteur à essence, le silencieux ou l'échangeur de chaleur peut provoquer des blessures graves. Ces zones peuvent rester chaudes pendant un certain temps après l'arrêt de la laveuse à pression.

- Ne laissez jamais aucune partie de votre corps entrer en contact avec le moteur à essence, le silencieux ou l'échangeur de chaleur.

## AVERTISSEMENT



Un mauvais fonctionnement du nettoyeur haute pression ou l'explosion d'accessoires peuvent provoquer des blessures graves si des composants, des accessoires ou des accessoires incorrects sont utilisés.

Des blessures graves, voire mortelles, peuvent survenir si vous essayez de démarrer le nettoyeur haute pression lorsque le système de pompage est gelé.

- Ne jamais ajuster les pressions réglées en usine.
- Ne jamais dépasser la pression nominale maximale autorisée par le fabricant des accessoires.
- Ne laissez aucun tuyau entrer en contact avec l'échangeur de chaleur afin d'éviter tout risque d'éclatement. Évitez de faire glisser les flexibles sur des surfaces abrasives telles que le ciment.
- Utilisez uniquement les pièces de rechange recommandées par le fabricant pour votre nettoyeur haute pression.
- Par temps de gel, l'appareil doit toujours être suffisamment chaud pour éviter toute formation de glace dans la pompe. Ne démarrez pas le nettoyeur haute pression s'il a été transporté dans un véhicule ouvert ou sous-chauffé sans d'abord laisser dégeler la pompe.

## AVERTISSEMENT



Des pièces mobiles sur le nettoyeur haute pression peuvent causer des blessures graves à l'opérateur.

- Avant d'effectuer tout réglage, assurez-vous que le moteur est arrêté et que le ou les câbles d'allumage sont débranchés de la ou des bougies. Le fait de retourner la machine manuellement pendant le réglage ou le nettoyage peut démarrer le moteur et la machine avec elle.
- N'utilisez pas l'appareil sans tous les capots de protection en place.

## AVERTISSEMENT



Des détergents en contact avec la peau peuvent provoquer des blessures graves, voire mortelles. Des débris meubles entraînés à grande vitesse par le pistolet de pulvérisation peuvent provoquer des blessures graves.

Une blessure peut se produire si l'opérateur perd son équilibre en raison de la poussée d'eau traversant la buse de pulvérisation.

- N'utilisez jamais de solvants, de détergents hautement corrosifs ni de nettoyants acides avec ce nettoyeur haute pression.
- Des équipements de protection tels que des gants en caoutchouc et des respirateurs sont recommandés, en particulier lors de l'utilisation de détergents de nettoyage.
- Gardez tous les détergents hors de la portée des enfants!
- Portez toujours des lunettes de protection lorsque vous utilisez l'appareil pour vous protéger les yeux des débris volants et des détergents.
- Ne dirigez pas le spray sur des matériaux fragiles tels que le verre.
- Restez alerte: surveillez ce que vous faites. Ne faites pas fonctionner l'appareil si vous êtes fatigué ou sous l'alcool ou la drogue.
- Ne jamais appuyer sur la gâchette sauf si elle est solidement entretenue.
- Ne pas dépasser ou rester sur un support instable.
- Les surfaces humides peuvent être glissantes. Portez des chaussures de protection et gardez un bon équilibre à tout moment.
- Ne jamais appuyer sur la gâchette du pistolet sur une échelle, un toit ou une autre surface instable.
- Tenez toujours fermement l'ensemble pistolet / lance lors du démarrage et de l'utilisation de l'appareil. Si vous ne le faites pas, la lance risque de tomber et de fouetter dangereusement.
- Ne laissez pas l'unité sous pression sans surveillance. Fermer le nettoyeur haute pression et libérer la pression emprisonnée avant de partir.
- N'utilisez pas l'appareil si vous voyez du carburant, de l'huile ou de l'eau s'écouler de la machine. NE PAS reprendre le fonctionnement avant que l'appareil ait été inspecté et réparé par un technicien qualifié.
- Ne transportez pas l'appareil en tirant sur des flexibles ou des cordons.

# INFORMATION GÉNÉRALES

## CARACTÉRISTIQUES DU PRODUIT ET COMPOSANTS

Répartition de l'image: HW4013HG

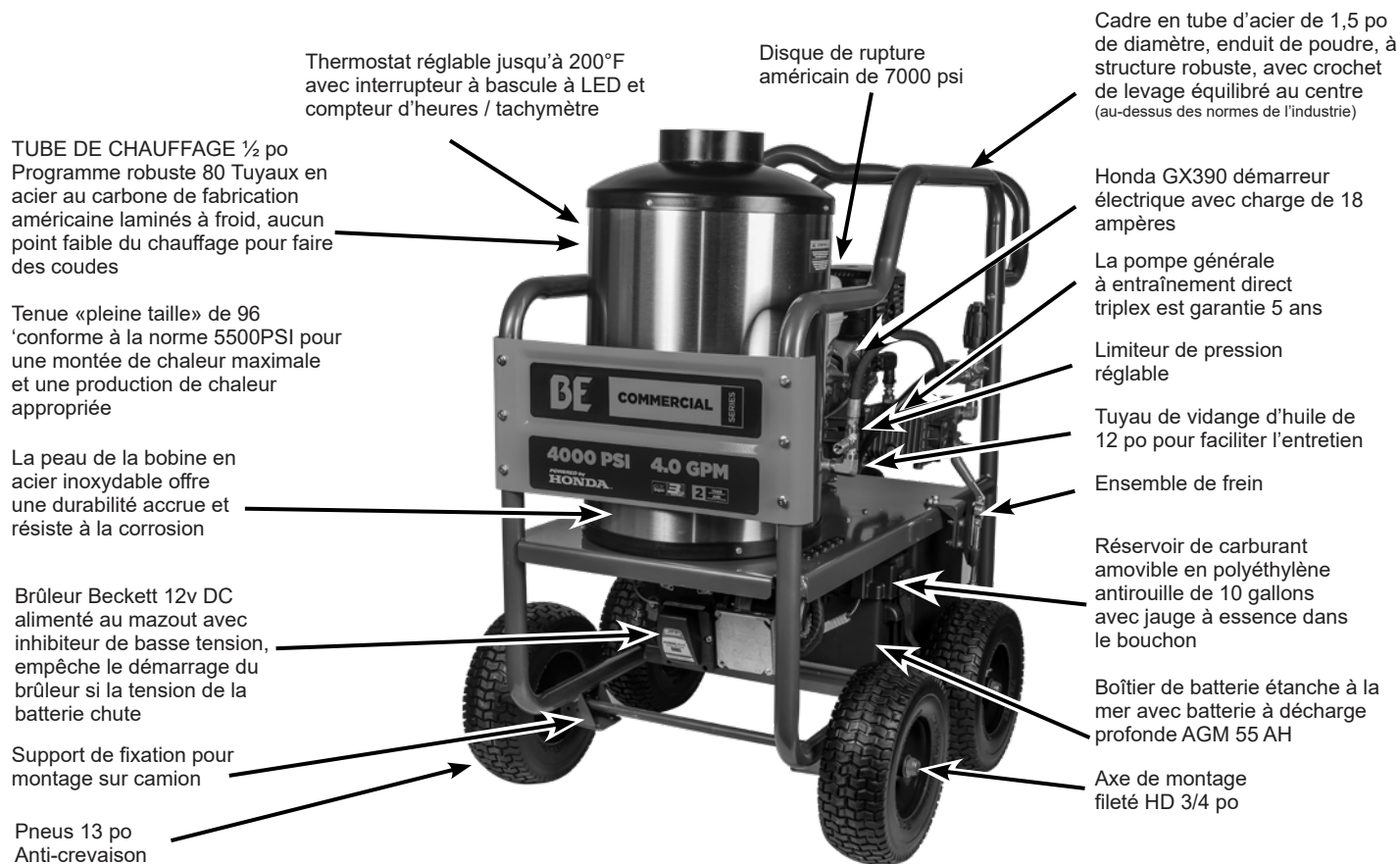

DESCRIPTION	HW2765HG	HW4015RA	HW4013HG	HW4013HBG
<b>Séries</b>	Commercial	Commercial	Commercial	Industriel
<b>Max PSI</b>	2,700	4,000	4,000	4,000
<b>GPM</b>	2.8	4.0	4.0	4.0
<b>Moteur</b>	Honda GX200	Powerase 420	Honda GX390	Honda GX390
<b>Cylindrée du moteur</b>	196cc	420cc	389cc	389cc
<b>Démarrage du moteur</b>	Tirer	Tirer / Électrique	Tirer / Électrique	Tirer / Électrique
<b>Système de conduite</b>	Direct	Direct	Direct	Courroie
<b>Modèle de pompe</b>	General TP2530	AR RSV4040	General EZ4040	General TS1511
<b>Déchargeur de pompe</b>	Externe	Intégré	Externe	Externe
<b>Injecteur de savon</b>	Réglable externe	Intégré fixe	Réglable externe	Réglable externe
<b>Type de brûleur</b>	12VDC Wayne MSR	12v Beckett	12v Beckett	12v Beckett
<b>Température max</b>	93°C/193°F	93°C/193°F	93°C/193°F	93°C/193°F
<b>Type de combustible du brûleur</b>	Diesel/Kerosene	Diesel/Kerosene	Diesel/Kerosene	Diesel/Kerosene
<b>Réservoir de carburant du brûleur</b>	6 Gallon	10 Gallon	10 Gallon	10 Gallon
<b>Consommation de carburant du brûleur</b>	TBD	2.21 GPH	2.21 GPH	2.21 GPH
<b>Tuyau tressé à double fil</b>	50 PI x 3/8 PO DB	50 PI x 3/8 PO	50 PI x 3/8 PO	100 PI x 3/8 PO
<b>Buses de pulvérisation incluses</b>	0°, 15°, 25°, 40°, Savon	0°, 15°, 25°, 40°, Savon	0°, 15°, 25°, 40°, Savon	0°, 15°, 25°, 40°, Savon, Rotative
<b>Pistolet à peinture</b>	36 PO Isolé	36 PO Isolé	36 PO Isolé	47 PO Isolé

## APPROVISIONNEMENT EN EAU

1. Choisissez un tuyau d'alimentation d'eau de qualité supérieure mesurant au moins 3/4 PO de diamètre intérieur et ne dépassant pas 50 pieds du réservoir d'eau.
2. Connectez le tuyau à l'entrée de votre pompe haute pression. Fileter la connexion ensemble à la main jusqu'à serrer. Assurez-vous que le raccordement est serré aux deux extrémités (à l'entrée de la pompe et à la source d'alimentation en eau).
3. Installez le filtre d'entrée d'eau dans le réservoir.
4. **Ne laissez jamais l'appareil fonctionner sans le tuyau d'eau raccordé et l'alimentation en eau ouverte à fond.**

### AVIS

- S'il y a beaucoup de minéraux dans votre eau, il est fortement recommandé d'ajouter un adoucisseur d'eau et un filtre à eau supplémentaire à l'entrée d'eau. Cela aidera à prévenir la possibilité d'une accumulation excessive de tartre à l'intérieur du serpentin de l'échangeur de chaleur.

Les pompes sont refroidies à l'eau. Lorsque la machine est en marche, assurez-vous que la gâchette du pistolet est enfoncée pour permettre un flux constant d'eau fraîche dans et hors de la pompe. Ne laissez pas la machine fonctionner plus de 30 secondes sans appuyer sur la gâchette.

La plupart des pompes sont protégées par une vanne thermique. La soupape thermique libère de l'eau si une pompe commence à surchauffer. Cela évitera une défaillance thermique catastrophique. Cependant, la pompe peut avoir été endommagée et nécessiter un entretien, une réparation ou un remplacement. S'il ne se réinitialise pas et que l'eau continue à fuir, il peut être nécessaire de remplacer la soupape thermique.

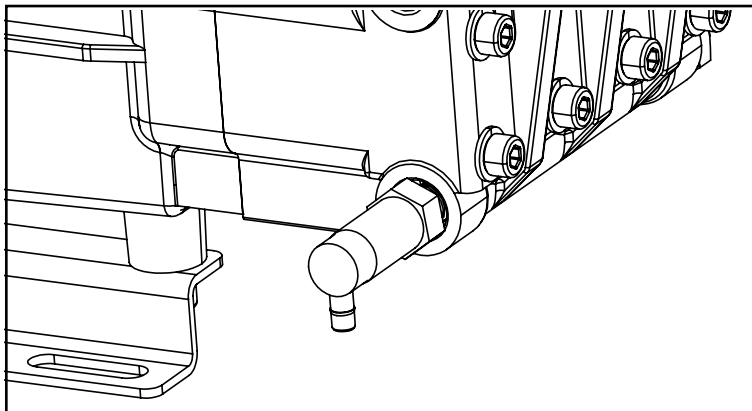

## INSTALLATION



### COMMENT UTILISER LES BUSES DE PULVÉRISATION

La connexion rapide sur la rallonge de buse vous permet de choisir entre cinq buses de pulvérisation à connexion rapide différentes. Les buses de pulvérisation peuvent être changées lorsque le nettoyeur haute pression est en marche une fois que le verrou de sécurité de la gâchette du pistolet de pulvérisation est engagé. Les buses de pulvérisation modifient le type de pulvérisation comme indiqué ci-dessus.

### SUIVEZ CES INSTRUCTIONS POUR CHANGER LES BUSES DE PULVÉRISATION:

1. Tirez le collier sur le coupleur rapide et retirez la buse de pulvérisation actuelle. Rangez les buses dans le support prévu à cet effet sur la poignée. En stockant les buses dans le support prévu à cet effet, vous éviterez que des débris ne bouchent la pointe.

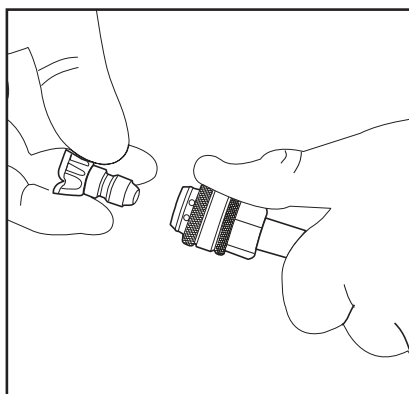

2. Sélectionnez la buse de pulvérisation souhaitée:
  - Pour un rinçage doux, sélectionnez la buse de pulvérisation blanche à 40 °.
  - Pour un nettoyage léger, sélectionnez la buse de pulvérisation verte à 25 °.
  - Pour le nettoyage à haute pression, sélectionnez la buse de pulvérisation jaune à 15 °.
  - Pour nettoyer la surface, sélectionnez la buse de pulvérisation rouge 0 °.
  - Pour appliquer le détergent, sélectionnez la buse noire. Aucune autre buse ne tirera de savon
3. Tirer sur le collier, insérer la buse de pulvérisation et relâcher le collier. Tirez sur l'embout de pulvérisation pour vous assurer qu'il est bien en place.

### CONSEILS D'UTILISATION

- Pour un nettoyage plus efficace, maintenez l'embout de pulvérisation à une distance de 8 à 24 pouces de la surface à nettoyer.
- Si la buse de pulvérisation s'approche trop de la surface à nettoyer, en particulier à l'aide d'une buse de pulvérisation haute pression (rouge ou jaune), vous risquez de l'endommager. N'utilisez pas l'embout de pulvérisation rouge sur le verre. Cela risquerait de briser ou de fissurer le verre.

---

**PROCÉDURES DE SÉCURITÉ ET D'INSPECTION AVANT LA MISE EN SERVICE**

1. Cet appareil ne doit être placé que sur une surface plane afin d'assurer une lubrification adéquate de la pompe à eau en cours de fonctionnement. Placer l'appareil sur une surface plane garantira également que le carburant, l'huile et d'autres liquides ne se répandent pas.
2. Ne pas utiliser l'appareil dans une zone:
  - A. Avec une ventilation insuffisante.
  - B. En cas de fuite d'huile ou de carburant.
  - C. Où des vapeurs de gaz inflammables peuvent être présentes.

Cet appareil a plusieurs sources d'inflammation pouvant provoquer un incendie ou une explosion.

2. Si vous utilisez un ensemble de roue, assurez-vous de bloquer les roues pour empêcher l'appareil de bouger pendant le fonctionnement.
3. Ne laissez pas l'appareil exposé à la pluie, à la neige ou au gel. Si une partie de l'appareil gèle, une pression excessive peut s'accumuler dans l'appareil et provoquer son éclatement. Cela risquerait de causer des blessures graves à l'opérateur ou aux passants.
4. Le niveau d'huile de la pompe doit être vérifié avant chaque utilisation. Assurez-vous que l'huile se trouve sur la marque «Plein» sur la jauge ou au centre du regard. Si le niveau semble bas, remplissez avec de l'huile de pompe non détergente SAE30W.
5. Votre nettoyeur haute pression est équipé d'un démarreur électrique. Lors de la première mise en route, protégez bien vos yeux et votre peau lorsque vous remplissez la batterie avec de l'acide. Chargez complètement la batterie pour permettre au démarreur électrique de fonctionner.

**EXAMEN MANUEL ET DE SÉCURITÉ**

1. Consultez les avertissements «Risque d'explosion ou d'incendie» avant de faire le plein.
2. Localisez les autocollants de sécurité sur votre appareil et tenez compte de leurs avertissements
3. Moteurs: Voir le manuel du moteur inclus pour les besoins en carburant
4. Combustible: Lors du remplissage du réservoir, utiliser du mazout / diesel ou du kérosène n ° 2 ou n ° 2.
5. Vérifiez le niveau d'huile moteur avant de démarrer le moteur.
6. Consultez le manuel du moteur fourni avec ce nettoyeur haute pression pour connaître les procédures de démarrage et d'entretien correctes du moteur.

**PRÉPARATION DE LA PROCÉDURE DE DÉMARRAGE**

Avant de démarrer l'unité, effectuez les procédures suivantes:

1. Vérifiez le niveau et l'état de l'huile de la pompe et du moteur. Nous recommandons l'huile SAE 10W30 pour les moteurs et l'huile minérale SAE 30 pour les pompes.
2. Inspectez le filtre d'entrée d'eau. Nettoyez ou remplacez si nécessaire.
3. Vérifiez toutes les connexions des flexibles pour vous assurer qu'elles sont bien serrées.
4. Inspectez les fuites d'eau du système, d'huile et de carburant. Si une fuite de carburant est détectée, ne démarrez pas l'unité. Assurez-vous que toutes les pièces endommagées sont remplacées et que les problèmes mécaniques sont résolus avant l'utilisation de l'unité.
5. Inspectez les flexibles haute pression pour vous assurer qu'ils ne sont pas tordus, coupés ou coulés. En cas de coupure ou de fuite, n'utilisez pas le tuyau. Remplacez le tuyau avant de démarrer l'unité. Assurez-vous que toutes les pièces endommagées sont remplacées et que les problèmes mécaniques sont résolus avant l'utilisation de l'unité.

## OPÉRATION

### DÉMARRER L'UNITÉ (EAU FROIDE)

Pour démarrer votre nettoyeur haute pression pour la première fois, suivez ces instructions pas à pas. Ces informations de départ s'appliquent également si vous avez laissé le nettoyeur haute pression au repos pendant au moins une journée.

1. Assurez-vous que l'appareil est de niveau et placé sur une surface solide.
2. Raccordez le tuyau d'arrosage à l'entrée d'eau de la pompe de la laveuse à pression. Pour ce faire, vissez l'extrémité du tuyau dans l'admission à la main jusqu'à ce qu'elle soit bien serrée.
3. Fixer la rallonge de la baguette au pistolet. Serrer à la main.

#### AVIS

NE PAS faire fonctionner la pompe sans que l'alimentation en eau soit branchée et allumée. Si cette règle n'est pas respectée, la pompe sera endommagée. Les dommages causés par le fonctionnement de la pompe sans eau ne sont pas couverts par la garantie.

4. Choisissez la buse de pulvérisation souhaitée, tirez le collier d'extension de la buse vers l'arrière, insérez la buse de pulvérisation et libérez le collier. Tirez sur l'embout de pulvérisation pour vous assurer qu'il est bien en place. Voir Conseils de pulvérisation à la page 9 pour plus d'informations.

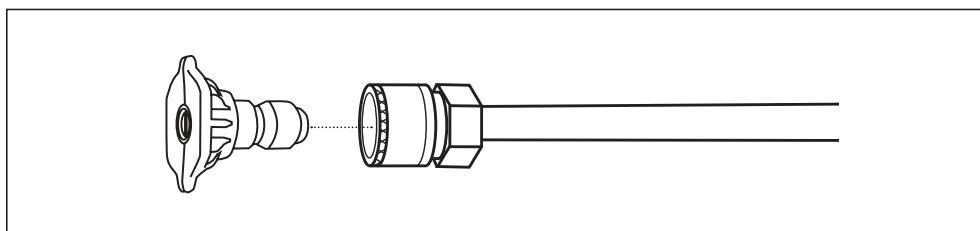

5. Abaisser le collier du coupleur à connexion rapide, glisser sur le connecteur du pistolet et lâcher le collier. Tirez sur le tuyau pour vous assurer que la connexion est serrée.

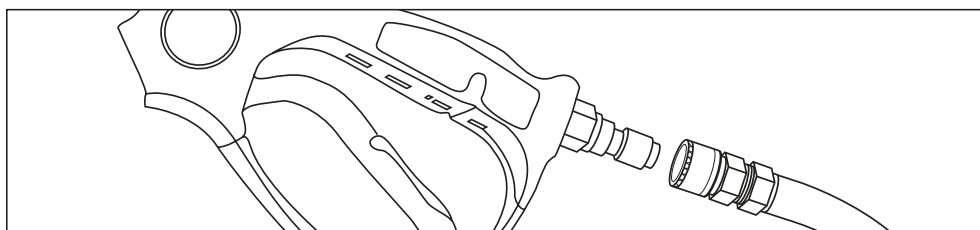

6. Branchez l'autre extrémité du tuyau haute pression à la sortie haute pression ("A" sur le schéma ci-dessous) de la pompe. Abaissez le collier du raccord rapide, glissez sur la pompe et lâchez le collier. Notez que certaines pompes exigent que le tuyau soit fileté. Tirez sur le tuyau pour vous assurer que la connexion est sécurisée.

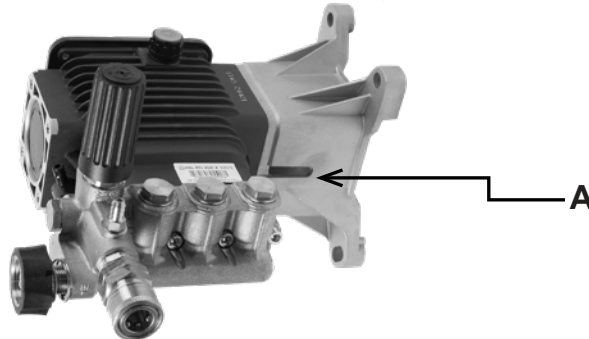

\* La pompe utilise SAE30  
Huile minérale sans détergent

7. Ouvrez l'alimentation en eau si vous ne l'avez pas déjà fait. Dirigez le pistolet dans une direction sûre et appuyez sur la gâchette pour purger la pompe d'air et de débris. Faites-le jusqu'à ce que l'eau coule à un rythme constant. Continuez à maintenir la gâchette du pistolet enfoncée pendant le démarrage de la machine pour vous assurer qu'il n'y a pas d'accumulation de pression.
8. Jetez un dernier coup d'œil à toutes les connexions pour vous assurer qu'il n'y a pas de fuites ou de connexions desserrées. S'il y a des fuites dans les tuyaux, ils doivent être remplacés.

**IMPORTANT: NE PAS siphonner les eaux stagnantes pour l'alimentation en eau.**  
**Assurez-vous que l'interrupteur du brûleur est éteint**

9. Pour démarrer la machine, localisez le commutateur d'allumage électrique sur le côté droit du moteur. Insérez la clé et tournez-la sur la position "marche" jusqu'à ce que l'unité démarre. Ne maintenez pas le contacteur en position de marche pendant plus de 5 secondes, car cela pourrait endommager le moteur. Vérifiez que le robinet de carburant est en position ON et que, si le démarrage est froid, déplacez le levier de l'étrangleur en position «fermé». Reportez-vous au diagramme des composants ci-dessous pour connaître l'emplacement de ces pièces.

**Quelle que soit la méthode de démarrage utilisée, rappelez-vous de ramener progressivement le levier de starter sur la position «ouvert» une fois le moteur en marche.**

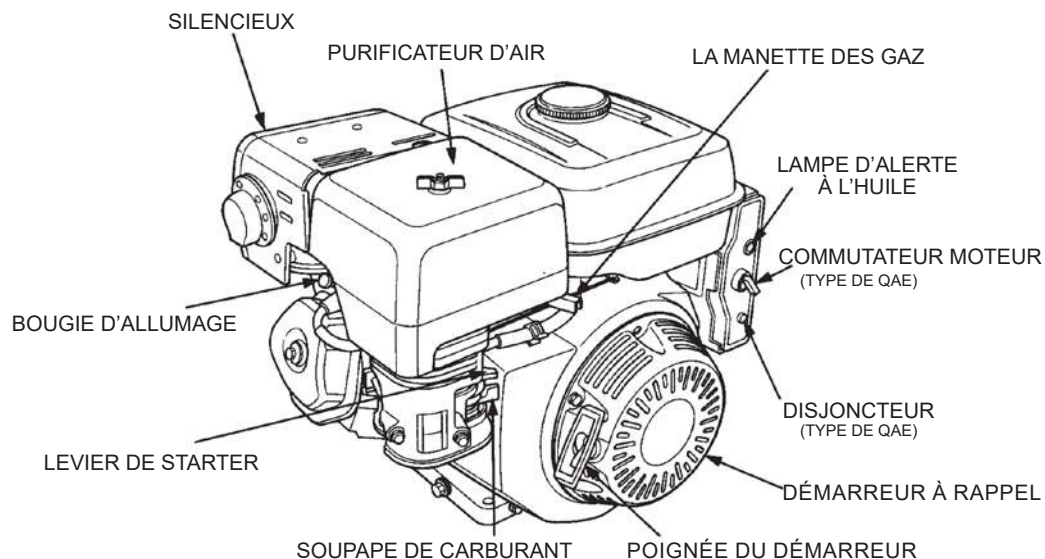

**\*Le moteur utilise l'huile SAE 10W30**

# OPÉRATION

## OPÉRATION EAU CHAUDE

Une fois que le moteur tourne et que le réservoir de carburant du brûleur est rempli de diesel. Poussez l'interrupteur à bascule du brûleur en position ON et réglez le thermostat à la température désirée.

### NOTICE

Une fois le chauffage démarré, l'eau commencera à chauffer dans environ 20 secondes. Il atteindra la température maximale dans les 2,5 minutes suivant la poursuite de la pulvérisation à travers le pistolet. Le brûleur ne se déclenchera pas lorsque la gâchette est relâchée.

### ⚠ WARNING

La température de l'eau peut devenir extrêmement chaude pendant le fonctionnement. Soyez prudent lorsque vous utilisez le pistolet de pulvérisation.

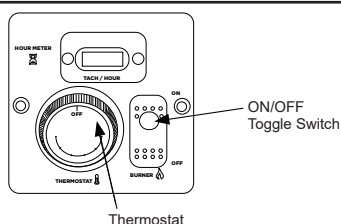

## APPLIQUER DU DÉTERGENT

### NOTICE

Cette fonctionnalité est conçue pour être utilisée uniquement avec des détergents doux. Étant donné que la solution de nettoyage passe à travers le serpentin de l'échangeur thermique, n'utilisez PAS de produits corrosifs car ils provoqueraient des dommages considérables et constitueraient un risque considérable pour la sécurité.

1. Préparez la solution de détergent conformément aux instructions de l'étiquette. Ne pompez jamais d'acides, de liquides alcalins, de produits abrasifs ou de solvants à travers l'appareil. En raison des caractéristiques inconnues et souvent corrosives de nombreux détergents couramment utilisés dans l'industrie du nettoyage de nettoyeurs haute pression, il est recommandé d'utiliser uniquement des détergents doux avec cet appareil.
2. Immergez complètement le tamis de détergent dans la solution de détergent.
3. Pour appliquer la solution, installez la buse à savon noir sur la pointe du pistolet pulvérisateur, déverrouillez le pistolet et appuyez sur la gâchette. Après quelques instants, un mélange de détergent et d'eau sortira de la buse. Commencez à pulvériser la partie inférieure de la surface à nettoyer et déplacez-vous vers le haut en effectuant de longs mouvements qui se chevauchent. Appliquer de bas en haut aide à éviter les traînées. Laisser tout tremper brièvement.
4. Évitez de travailler sur des surfaces chaudes ou à la lumière directe du soleil afin de minimiser les risques de séchage du détergent, ce qui pourrait endommager les surfaces. Assurez-vous de rincer une petite section à la fois.
5. Pour rincer, verrouillez le pistolet à gâchette en position «OFF». À partir de là, placez bien la buse de pulvérisation blanche ou verte à l'extrémité du pistolet. Déverrouillez la gâchette et pulvériser. Il faudra environ 30 secondes pour purger tout le détergent de la ligne. Pour de meilleurs résultats de rinçage, commencez par le haut et descendez.
6. Siphonnez un gallon d'eau dans le système d'injection de détergent à basse pression après chaque utilisation. Cela évite la possibilité de corrosion ou de résidus de détergent causant des problèmes mécaniques lors de la prochaine utilisation.

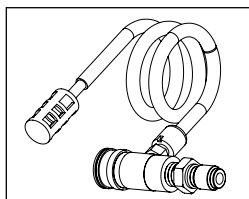

## ÉTEINDRE L'APPAREIL

1. Placez l'interrupteur du brûleur sur la position «OFF».
2. Appuyez sur la gâchette et vidangez l'eau pendant trois minutes pour refroidir l'échangeur thermique et le flexible haute pression. Des périodes de refroidissement insuffisantes pour le flexible haute pression provoqueront une usure excessive et une rupture éventuelle du flexible.
3. Ne fermez pas le starter pour arrêter le moteur. Un retour de flamme ou des dommages au moteur peuvent survenir.
4. Déplacez la clé de contact du moteur en position «OFF».
5. Fermer l'alimentation en eau et appuyer sur la gâchette du pistolet pour relâcher la pression emprisonnée.

Débranchez et vidangez le flexible haute pression, le pistolet et la lance. Nettoyez l'appareil et rangez-le dans un environnement au-dessus du point de congélation.

## STOCKAGE ET HIVERNAGE

Si vous n'envisagez pas d'utiliser le nettoyeur haute pression pendant plus de 30 jours, vous devez préparer le moteur et la pompe pour un stockage à long terme. Voir le manuel d'utilisation du moteur pour des instructions spécifiques à ce sujet.

Lorsque vous rangez l'appareil en hiver, il est important de vous assurer qu'il est stocké dans le bon environnement. Assurez-vous que la zone de stockage reste au-dessus du point de congélation par temps froid et essayez de limiter la quantité de poussière accumulée sur l'appareil via un capot.

### ⚠ AVERTISSEMENT



Les couvertures de stockage peuvent être inflammables.

- NE placez PAS un couvercle de rangement sur un nettoyeur haute pression chaud.
- Laissez l'équipement refroidir pendant au moins 30 minutes avant de placer le capot sur l'équipement.

Vous devrez vous assurer que le carburant est vidangé du moteur avant le stockage. Pour les étapes nécessaires à cette opération, voir le manuel d'utilisation du moteur.

Une fois que l'unité a été stockée et que l'essence a été vidangée, la dernière chose à faire est d'hiverner votre pompe. Cela peut être fait de deux manières:

- BE Solution «Pump Saver» (P / N: 85.490.046). Ceci est une solution antigel utilisée avant le stockage de l'unité. Il s'enduit à l'intérieur de la pompe pour éviter que l'eau résiduelle ne gèle. Pour utiliser BE Pump Saver, suivez les instructions écrites sur le flacon. La congélation de l'eau dans la pompe endommagera les joints et autres pièces internes. Les dommages dus au gel ne sont pas couverts par la garantie.
- BE «Outil d'évacuation de la pompe et du serpentín» (P / N: 59.400.000). Cet outil utilise de l'air comprimé pour éliminer de manière forcée l'eau restant dans la pompe. Une extrémité de l'outil est reliée à un compresseur d'air, tandis que l'autre est reliée à l'entrée de votre pompe à eau via un adaptateur. Suivez les instructions au dos de l'emballage pour utiliser l'outil de soufflage de la pompe et de la bobine. (Outil d'éjection de bobine non inclus)

### ⚠ MISE EN GARDE

Assurez-vous que les tuyaux et le pistolet de pulvérisation ne sont pas fixés à la pompe lors de l'application de l'économiseur de pompe ou de l'utilisation de l'outil d'éjection. Le fait de fixer un tuyau réduit considérablement la quantité d'eau / débris retirée de la pompe et du serpentín.

### NOTICE

Vous devez protéger votre appareil du gel.

1. Dans le cas contraire, votre pompe sera définitivement endommagée et votre unité inutilisable.
2. Les dommages dus au gel ne sont pas couverts par la garantie.

# MAINTENANCE

## MAINTENANCE SPÉCIFIQUE

**MOTEUR:** Les instructions relatives au moteur qui accompagnent votre appareil détaillent les procédures spécifiques d'entretien du moteur. Suivre les recommandations du fabricant du moteur prolongera la durée de vie du moteur et garantira les meilleures performances possibles.

**POMPE:** Changer l'huile de la pompe après les 50 premières heures de fonctionnement. Après le changement initial, tous les 3 mois ou toutes les 250 heures sont recommandés. Si l'huile semble sale ou laiteuse, des changements plus fréquents peuvent être nécessaires. Utilisez de l'huile pour pompe non détergente SAE 30 et ne remplissez que jusqu'au centre du voyant d'huile. Ne pas trop remplir.

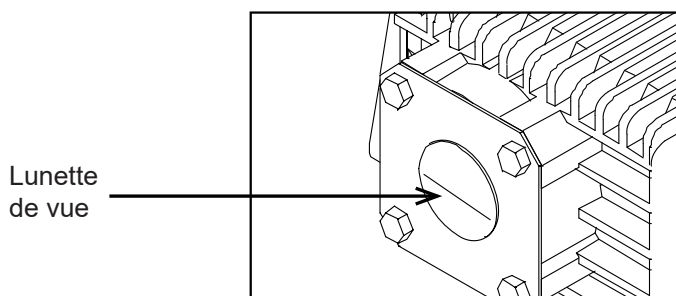

**BUSE:** L'écoulement d'eau à travers la buse de pulvérisation érodera l'orifice avec le temps, le rendant plus grand. Cela entraînera une réduction de la pression. Les buses doivent être remplacées chaque fois que la pression est inférieure à 85% du maximum. La fréquence de remplacement dépendra de variables telles que la teneur en minéraux de l'eau et le nombre d'heures d'utilisation de la buse. Tous les 3 à 6 mois ont tendance à être un intervalle standard pour le remplacement.

## POMPE DE LAVEUSE À PRESSION ET OUTIL D'ÉCONOMISEUR DE BOBINE

Cet outil utilise de l'air comprimé pour éliminer toute eau restante de la pompe et du serpentin d'eau chaude dans votre nettoyeur haute pression. Pour utiliser l'outil Pump & Coil Saver, assurez-vous que le régulateur de votre compresseur d'air est réglé sur une pression maximale de 60 PSI. Laissez votre tuyau et votre pistolet connectés à votre nettoyeur haute pression, mais retirez la buse du bout de la lance.

Pour les nettoyeurs haute pression à eau chaude, il est recommandé de retirer toute l'eau de la pompe et du serpentin après chaque utilisation. Cela prolongera leur durée de vie et empêchera les dommages dus au gel par temps froid. Suivez les étapes ci-dessous pour utiliser l'outil économiseur de pompe et bobine:

1. Visser l'outil de souage dans l'entrée de la pompe
2. Assurez-vous que le régulateur de compresseur d'air est réglé sur 60 PSI ou moins
3. Connectez la conduite d'air du compresseur à l'outil de souage
4. Maintenir la gâchette du pistolet de la laveuse à pression ouverte
5. (Le cas échéant) serrez le flexible de dérivation plusieurs fois pour aider à éliminer l'eau du système de dérivation du déchargeur.
6. Une fois qu'il n'y a plus d'eau qui sort de la pointe du pistolet, débranchez l'air de l'outil de souage, appuyez sur la gâchette du pistolet de la rondelle de pression pour faire revivre toute pression d'air restante.

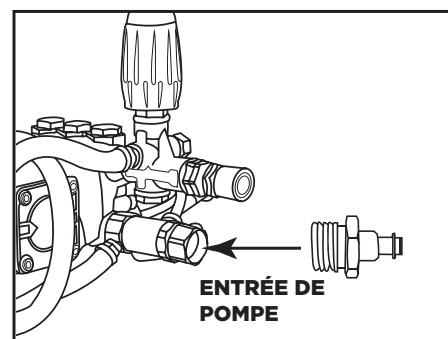

**CALENDRIER D'ENTRETIEN**

PROCÉDURE		DU QUOTIDIEN	3 MOIS	6 MOIS	9 MOIS	12 MOIS
Vérifier le niveau d'huile moteur		X				
Changez l'huile du moteur	*****		X	X	X	X
Vérifiez le niveau d'huile de la pompe à eau		X				
Changer l'huile de la pompe à eau	**		X	X	X	X
Inspection de fuite d'huile		X				
Inspection de fuite de carburant		X				
Inspection de fuite d'eau		X				
Inspection de tuyau		X				
Inspection du tamis d'entrée d'eau		X				
Vérifiez le filtre à carburant			X	X	X	X
Remplacer le filtre à carburant				X		
Inspecter les courroies			X	X	X	X
Remplacer la buse haute pression	***		X	X	X	X
Inspecter le filtre de la pompe à carburant	*					X
Remplacer le pistolet	*					X
Vérifiez le réglage de l'air du brûleur			X	X	X	X
Vérifier les électrodes du brûleur	*					X
Tester la pression de l'eau	*		X	X	X	X
Tester la pression de carburant	*		X	X	X	X
Test de la température de l'eau	*		X	X	X	X
Bobine de détartrage	****					X

\* Doit être effectué par un technicien de service autorisé.

\*\* La pompe à huile doit être changée après les 50 premières heures de fonctionnement, puis toutes les 250 heures ou tous les 3 mois, selon la première éventualité.

\*\*\* La buse haute pression doit être remplacée chaque fois que la pression chute à moins de 85%.

\*\*\*\* L'accumulation de tartre variera en fonction de la teneur en minéraux de l'eau et de la quantité d'utilisation. Le détartrage peut aller d'une maintenance hebdomadaire à annuelle.

\*\*\*\*\* L'huile moteur doit être changée après les 8 premières heures de fonctionnement, puis toutes les 50 heures ou tous les 3 mois, selon la première échéance.

# SCHÉMA DE BRÛLEUR

## MSR-DC WAYNE POUR HW2765HG

59.120.000

NUMÉRO D'IMAGE	NUMÉRO D'ARTICLE	DESCRIPTION
1	59.121.001	MOTEUR DE LA SOUFFLANTE
2	59.121.002	ACCOUPLLEMENT D'ARBRE
3	59.121.003	POMPE À ESSENCE
4	59.121.004	SOLÉNOÏDE DE CARBURANT
5	59.121.005	ASSEMBLAGE D'ÉLECTRODE
6	59.121.006	ALLUMEUR
7	59.121.007	BUSE DE CARBURANT

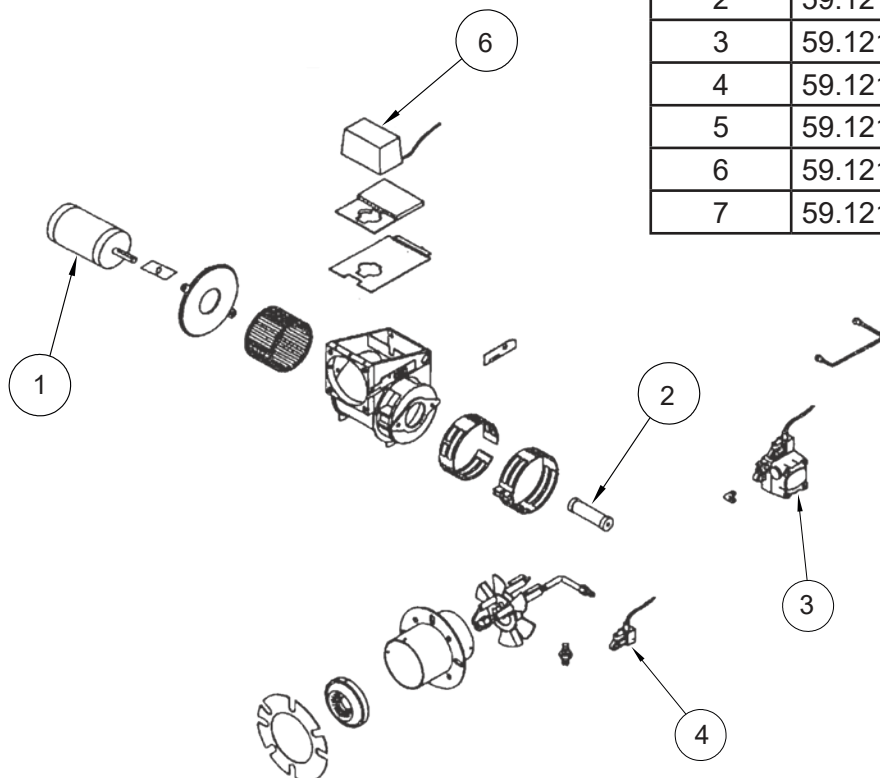

## ADC BECKETT POUR HW4015RA, HW4013HG, HW4013HBG

59.000.001

NUMÉRO D'IMAGE	NUMÉRO D'ARTICLE	DESCRIPTION
1	59.110.004	MOTEUR DE LA SOUFFLANTE
2	59.110.005	ACCOUPLLEMENT D'ARBRE
3	59.110.000	POMPE À ESSENCE
4, 5, 6	59.110.001	SOLÉNOÏDE DE CARBURANT
7	59.110.002	ASSEMBLAGE D'ÉLECTRODE
8	59.110.003	ALLUMEUR
9	59.000.002	BUSE DE CARBURANT

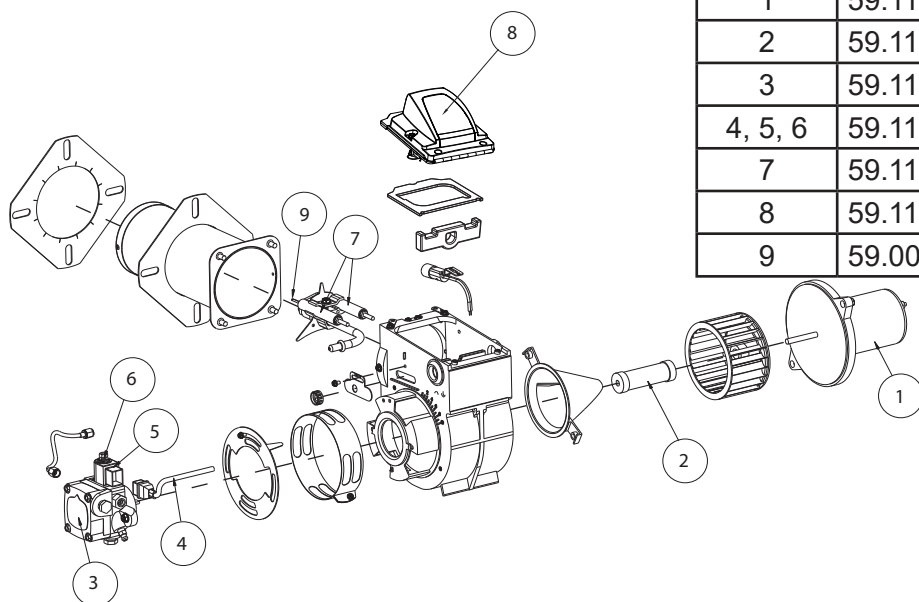

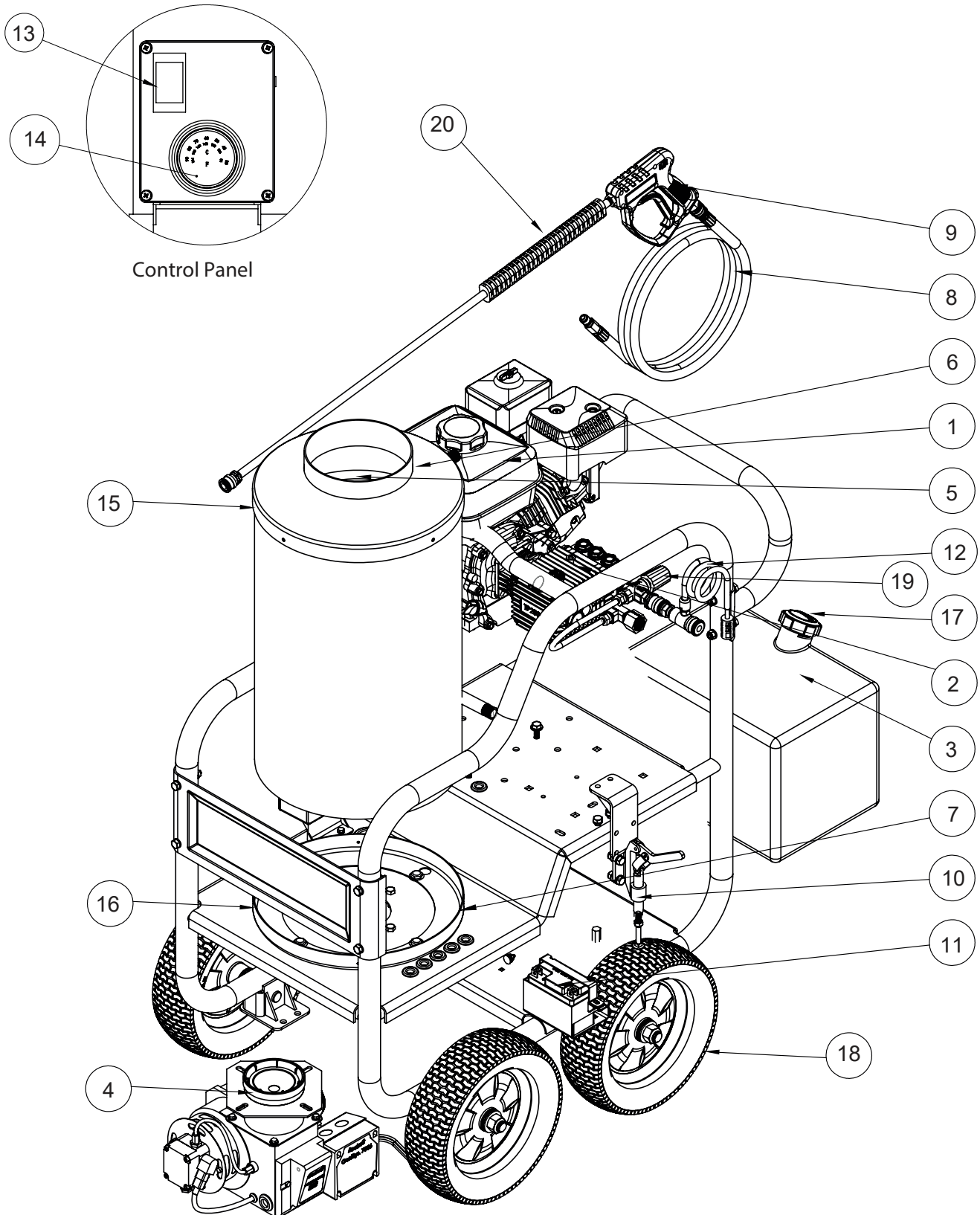

# LISTE DE RÉFÉRENCE DES PIÈCES

MODÈLE: HW2765HG

#	NUMÉRO D'ARTICLE	DESCRIPTION	QTÉ.
1	N/A	Moteur Honda, GX200UTQX6 O/A 6.5HP	1
2	85.130.020SPB	Ensemble de pompe, GP, TP2530J34, 2500 lb/po <sup>2</sup>	1
3	85.601.044	Réservoir de carburant diesel de 6 gallons	1
4	59.120.000	Brûleur 12V DC, MSR	1
5	59.000.300	Serpentin, lavage à chaud, petit	1
6	59.000.301-BLK	Bouchon BLK Stack pour petite bobine	1
7	59.000.302-BLK	Anneau inférieur - NLK Small (pour bobine 3GPM)	1
8	85.238.251	Tuyau haute pression, 6000 lb/po <sup>2</sup> , 50 PI, eau chaude (Viton), 3/8 PO Double Tresse - Coupleur SS	1
9	85.205.064	Pistolet 5000 lb/po <sup>2</sup> pour utilisation d'eau chaude	1
10	85.604.104	Ensemble de frein	1
11	85.603.002	Batterie	1
12	85.400.000	Injecteur chimique, assemblage	1
13	85.504.028	Interrupteur à bascule ON / OFF DPST	1
14	85.400.071	Thermostat avec sonde intérieure	1
15	59.000.303	Haut d'isolation	1
16	59.000.304	Fond d'isolation	1
17	59.000.123	Bouchon du réservoir d'essence	1
18	85.660.054BF	Pneus	4
19	85.300.003	Unloader MV540	1

ACCESSOIRES			
8	85.238.251	Boyau en caoutchouc tressé à double fil 50pi x 3/8po	
9	85.202.109	Pistolet à eau chaude, 5000 lb/po <sup>2</sup>	
20	85.202.026	Baguette isolée de 36po	
N/S	85.210.035G	Jeu de buses de pulvérisation : 0°, 15°, 40°, Savon	

MODÈLE: HW4013HG & HW4015RA

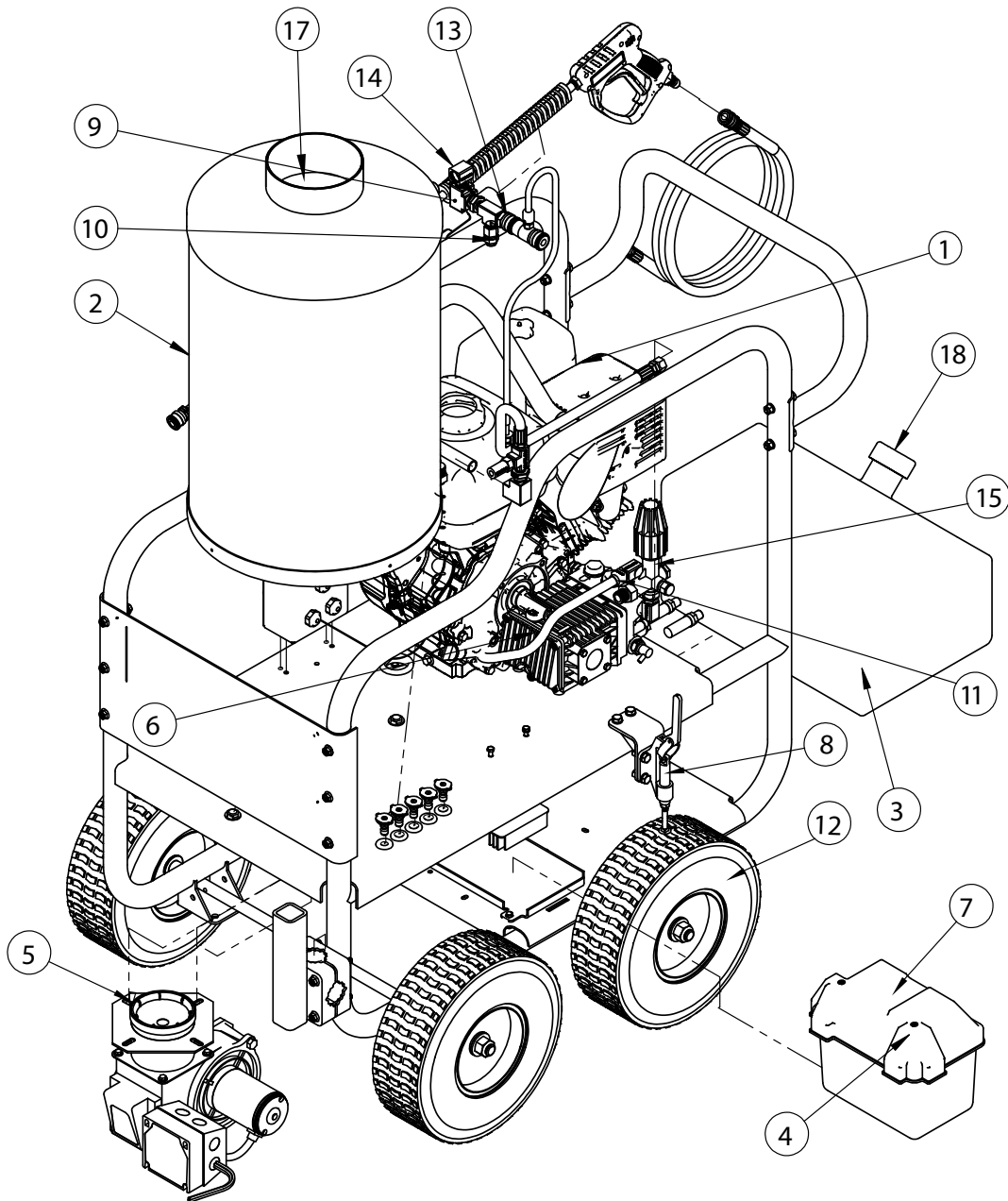
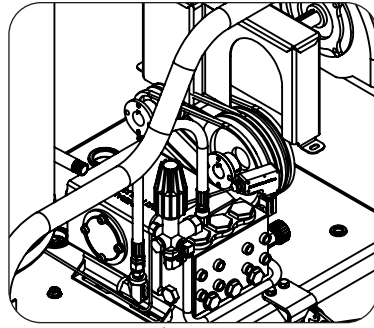
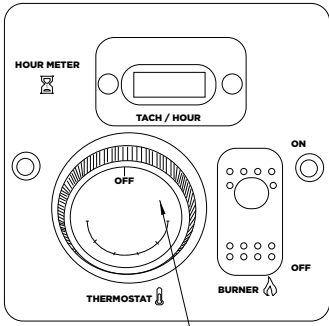

# LISTE DE RÉFÉRENCE DES PIÈCES

MODÈLE: HW4013HG & HW4015RA

#	NUMÉRO D'ARTICLE	DESCRIPTION	QTÉ.
1	N/A	Honda GX390 389cc (HW4013HG/HW4013HBG)	1
1	85.578.150	Moteur, Moteur Powerease 420cc pour HW4015RA	1
2	59.000.000	Batterie à eau chaude, 4 GPM	1
3	85.601.043	Réservoir de carburant de 10 gallons	1
4	85.603.000	Batterie	1
5	59.000.001	Ensemble brûleur avec pompe à carburant (Beckett, ADC-12V)	1
6	85.130.021B	Pompe haute pression triplex (EZ4040G) pour HW4013HG	1
	85.129.037B	Pompe haute pression triplex pour HW4015RA	1
	85.139.005H	Triplex General TS1511 pour HW4013HBG	4
7	42.005.053	Boîtier de batterie	1
8	85.604.104	Ensemble de frein	1
9	59.000.119	Croix 1/2 PO	1
10	85.300.088	Soupape de détente	1
11	85.300.082	Pressostat, 1/4 PO MNPT	1
12	85.660.050F	Roue, 13 PO à plat	4
13	85.300.108S	Coupleur à connexion rapide, 3/8 PO MNPT	1
14	59.000.109	Coude 90 °, Street Steel	2
15	AL607	Déchargeur, VRT3 4500 lb/po <sup>2</sup> (HW4013HG/HW4013HBG)	1
16	85.400.071	Thermostat (contrôle de la température)	1
17	59.000.116	Isolation, bas	1
	59.000.117	Isolation, haut	1
	59.000.104	Filtre à carburant	1
18	59.000.123	Bouchon du réservoir d'essence	1

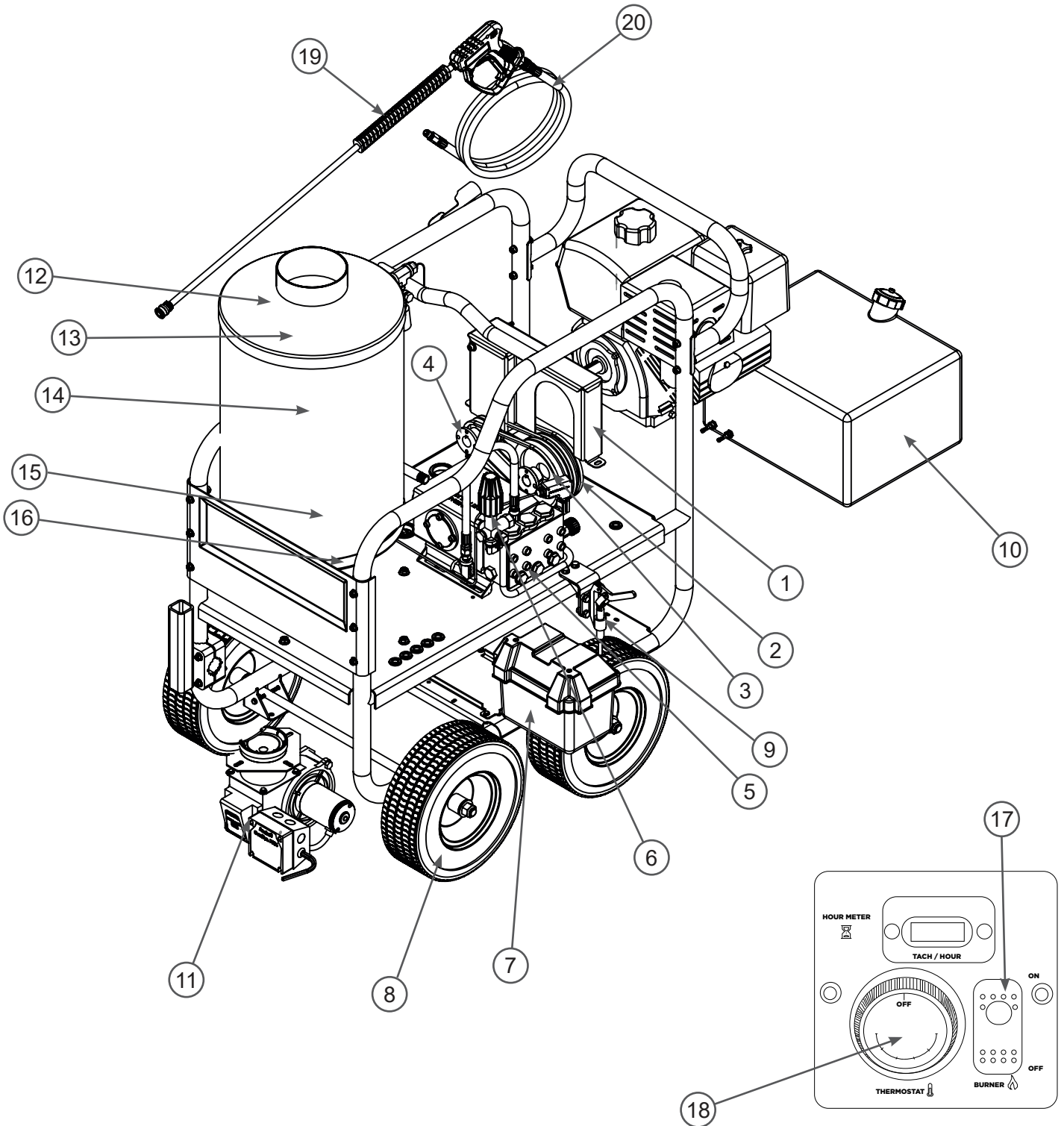

# LISTE DE RÉFÉRENCE DES PIÈCES

MODÈLE: HW4013HBG

#	NUMÉRO D'ARTICLE	DESCRIPTION	QTÉ.
1	85.602.240	Garde de ceinture	1
2	47.002.028	Ceinture crantée	3
3	85.603.057	Poulie, 6 PO, côté pompe	1
3	85.603.056	Douille, 24 mm, côté pompe	1
4	85.603.054	Poulie, 2,65 PO, côté moteur	1
4	85.603.055	Douille, 1 PO, côté moteu	1
5	85.139.005H	Ensemble de pompe complet	1
6	AL607	Ensemble de déchargeur de pompe uniquement	1
7	85.603.000	Batterie, AGM, 12V, cycle profond	1
8	42.005.053	Boîtier de batterie	1
8	85.660.050F	Roues libres plates de 13 PO	4
9	85.604.104	Ensemble de frein de roue	1
10	85.601.043	Réservoir de carburant diesel, 10 gallons	1
11	59.000.001	Ensemble brûleur avec pompe à carburant	1
12	59.000.113S	Capuchon de pile, inoxydable	1
13	59.000.117	Isolation du brûleur supérieur	1
14	59.000.000	Bobine nue	1
15	59.000.116	Isolation du brûleur inférieur	1
16	59.000.122S	Anneau inférieur, inoxydable	1
17	59.000.103	Interrupteur marche / arrêt	1
18	85.400.071	Thermostat avec sonde intérieure	1

## ACCESSOIRES

19	85.205.026	Assemblage de la baguette du pistolet	1
20	85.238.215	Tuyau haute pression 100 PI	1

## PAS MONTRÉ

	85.210.042BEP	Jeu de buses	1
	85.210.140	Buse rotative, # 4.0	1
	85.400.000	Injecteur de produits chimiques réglable	1
	59.000.104	Filtre à carburant en ligne, transparent	1
	59.000.101	Disque de rupture	1
	59.000.126	Bouclier de disque de rupture	1



# PANNE DE POMPE (GENERAL TP2530)

MODÈLE: HW2765HG

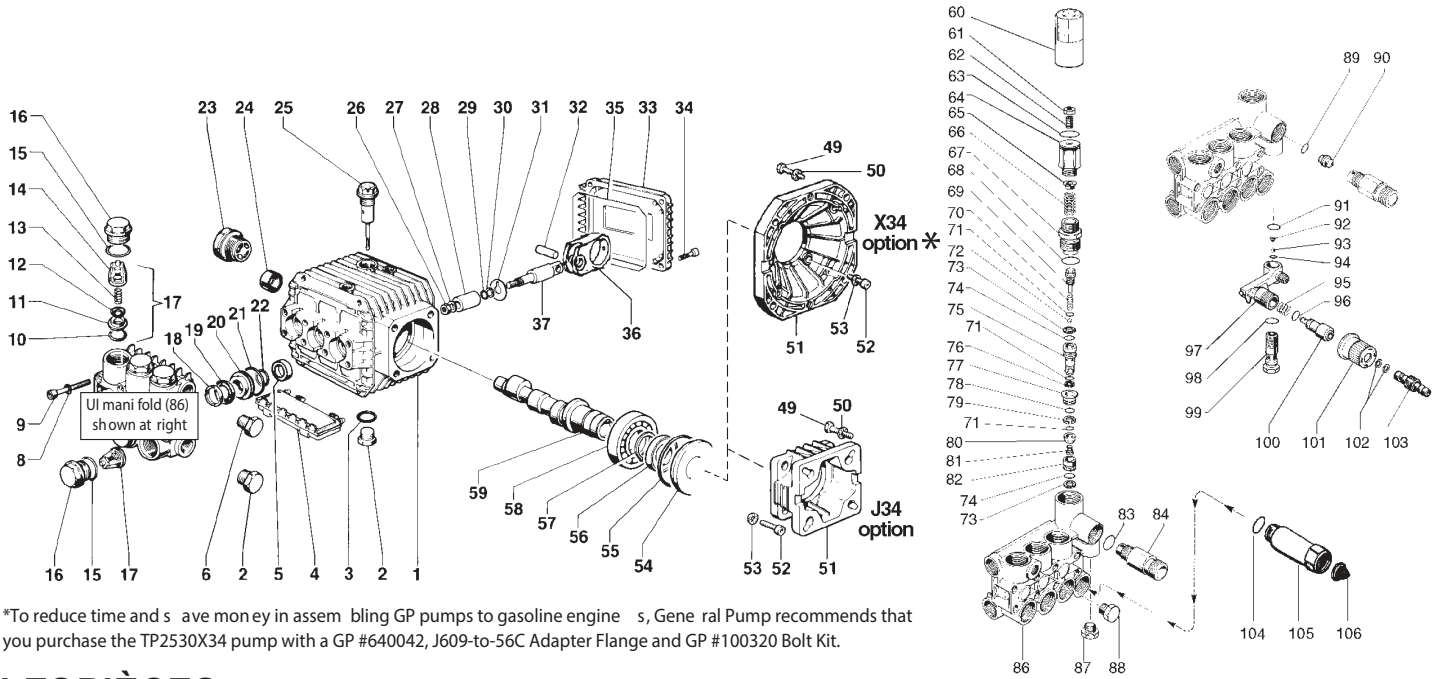

\*To reduce time and save money in assembling GP pumps to gasoline engines, General Pump recommends that you purchase the TP2530X34 pump with a GP #640042, J609-to-56C Adapter Flange and GP #100320 Bolt Kit.

## LES PIÈCES

ITEM	PART N.O.	DESCRIPTION	KIT N.O.	QTY.	ITEM	PART N.O.	DESCRIPTION	KIT N.O.	QTY.	ITEM	PART N.O.	DESCRIPTION	KIT N.O.	QTY.
1.	51.0106.2	Crankcase		1	37.	51.0500.5	Plunger Rod		3	77.	36.3165.7	Valve Guide	102	1
2.	98.2100.00	Plug, 3/8		1	49.	99.2730.0	Screw, J3 4		4	78.	90.3589.0	O-Ring	102	1
3.	90.3833.00	O-Ring		1		99.3345.0	Screw, X34			79.	90.5075.0	Back-up Ring	102	1
4.	51.2091.0	Protector		1	50.	96.7014.0	Washer, J3 4		4	80.	36.3190.6	Valve	102	1
5.	90.1565.0	Oil Seal	83	3		96.7104.0	Washer, X34			81.	99.1509.0	Screw	102	1
6.	98.2041.0	Plug, 1/4		1	51.	10.0346.2	Flange, J3 4		1	82.	36.3164.6	Valve Seat	102	1
8.	96.6938.0	Washer		8		10.0344.2	Flange, X34			83.	90.3832.0	O-Ring	94	1
9.	99.1943.0	Screw		8	52.	99.1867.00	Screw		4	84.	10.0078.7	Nipple, 3/8 BSPP-M		1
10.	90.3841.0	O-Ring	123	6	53.	96.6938.00	Washer		4		10.0147.7	Nipple, M22-M		optional
11.	36.2003.6	Valve Seat	123	6	54.	50.2115.51	Spacer		1		10.0318.7	Nipple, 3/8 NP T-F		optional
12.	36.2001.7	Valve Plate	123	6	55.	90.4097.0	O-Ring		1	86.	51.1201.4	UI Mani fold		1
13.	94.7376.0	Spring	123	6	56.	90.1644.0	Oil Seal		1	87.	98.2057.0	Cap		1
14.	36.2025.5	Valve Cage	123	6	57.	90.0667.0	Snap Ring		1	88.	98.2041.0	Cap		1
15.	90.3847.0	O-Ring		6	58.	20.2835.2	Bea ring		1	89.	90.3822.0	O-Ring	94	1
16.	98.2216.0	Valve Cap		6	59.	51.0210.6	Crankshaft, TP2520		1	90.	10.0151.6	2 mm Nozzle		1
17.	36.7115.0	Valve Ass'y.	123	6		51.0211.6	Crankshaft, TP2526		1	91.	90.3582.0	O-Ring	94	1
18.	51.1000.5	Head Ring	96,97	3		51.0221.6	Crankshaft, TP2530		1	92.	94.8217.0	Spring	94	1
19.	90.2620.0	Packing	96,97	3		51.0218.6	Crankshaft, TP2533		1	93.	97.4782.0	Ball	94	1
20.	51.0800.7	Packing Retainer	86,96	3	60.	36.3187.5	Knob		1	94.	90.3572.0	O-Ring	94	1
21.	90.3604.0	O-Ring	86,96,97	3	61.	99.3068.0	Bolt, M8 x 25		1	95.	94.7383.0	Spring	94	1
22.	90.3835.0	O-Ring	86,96,97	3	62.	92.2223.0	Nut, M8		1	96.	90.3580.0	O-Ring	94	1
23.	97.5968.0	Sight Gauge		1	63.	90.3598.0	O-Ring, 20.35x1.78		1	97.	36.3181.5	Body		1
24.	20.2128.3	Needle Bea ring		1	64.	36.3185.7	Pressure Regulator		1	98.	90.3585.0	O-Ring	94	1
25.	98.2103.0	Oil Dip Stick		1	65.	36.3169.7	Seat		1	99.	36.2563.7	Valve Seat		1
26.	92.2216.0	Nut		3	66.	94.7436.0	Spring, 15 x 36		1	100.	36.2564.7	Shuttle		1
27.	96.7008.0	Washer		3	67.	36.3184.7	Bushing	102	1	101.	36.2565.5	Knob		1
28.	51.0400.9	Plunger (15 mm)		3	68.	90.3847.0	O-Ring	102	1	102.	90.3570.0	O-Ring	94	2
29.	90.3572.0	O-Ring		3	69.	36.3188.7	Stopper	102	1	103.	36.2608.7	Coupling		1
30.	90.5022.0	Back Up Ring		3	70.	94.7332.0	Spring	102	1					
31.	96.7070.0	Flinger Washer		3	71.	90.3575.0	O-Ring	102	3	<b>OPTIONAL</b>				
32.	97.7310.0	Conn. Rod Pin		3	72.	97.4800.0	Ball	102	1	104.	701115	O-Ring		1
33.	51.1600.2	Crankcase Cover		1	73.	90.5065.0	Back-up Ring	102	2	105.	680006	Fitting		1
34.	99.1867.0	Screw		4	74.	90.3822.0	O-Ring	102	2	106.	700004	Filter		1
35.	90.3917.0	Cover O-Ring		1	75.	36.3189.7	Piston	102	1	ZOFILKIT Chem. Tube & Strainer				
36.	51.0301.2	Connecting Rod		3	76.	90.5025.0	Back-up Ring	102	1					

# PANNE DE POMPE (AR RSV4G40)

MODÈLE: HW4015RA

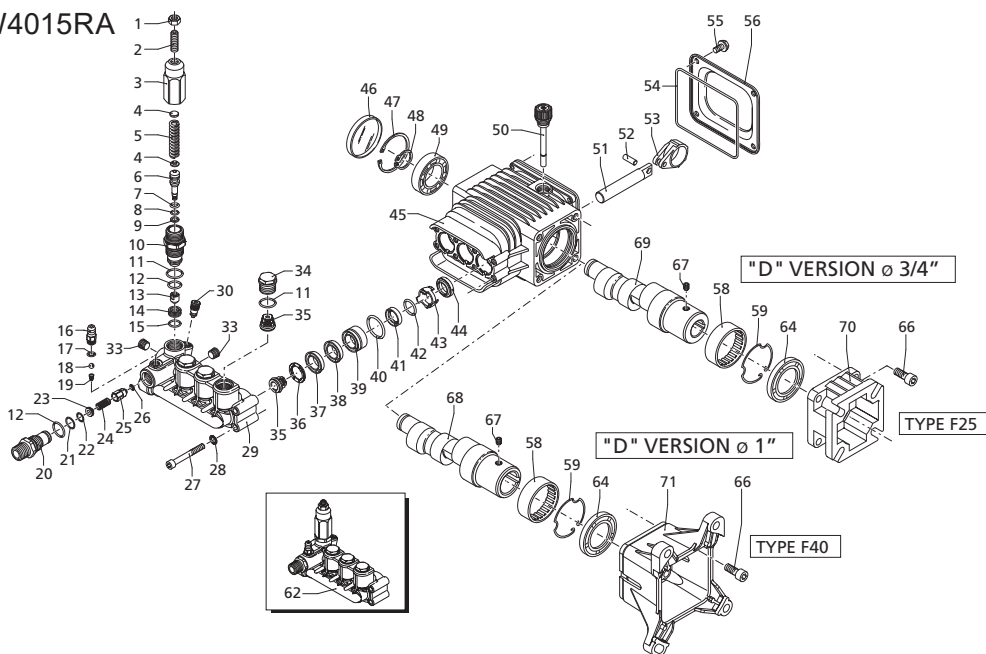

## KITS DERÉPARATION

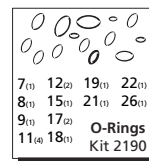
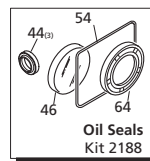
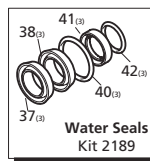

Pos	Code	Description	Qty.	Pos	Code	Description	Qty.	Pos	Code	Description	Qty.
1	1980300	Nut M6	1	39	1981570	Piston guide	3	AR64516	Oil		1
2	2760420	Grub screw M6x12	1	40	770260	O-Ring ø23.52x1.78	3		OIL CAPACITY - 16 oz		
3	1980540	Unloader knob	1	41	1260440	Gasket	3	<b>Special Parts / Kits</b>			
4	1980220	Spring plate	2	42	640070	O-Ring ø13.95x2.62	3				
5	2760410	Spring	1	43	2760310	Spacer	3	42304	EZ Start assembly	1	
6	2760400	Valve piston	1	44	1260460	Oil seal	3	2186	Valve kit - up to 3200 PSI	1	
7	2260100	O-Ring ø6.02x2.62	1	45	2760010	Pump body	1	42302	Valve kit - above 3200 PSI	1	
8	660190	O-Ring ø6.07x1.78	1	46	1266740	Bearing cap	1	2280	Unloader kit up to 3200 PSI		
9	2760210	Ring	1	47	1260790	Circlip øi52	1		no knob with seat	1	
10	2760050	Piston guide	1	48	1780550	Snap ring	1	42369	Unloader kit above 3200 PSI		
11	1200690	O-Ring ø15.6x1.78	4	49	2760340	Bearing	1		no knob with seat	1	
12	394280	O-Ring ø12.42x1.78	2	50	1780490	Bearing	1	42128	Unloader kit above 3200 PSI		
13	2260070	By-pass jet	1	51	880130	Oil cap	1		with knob without seat	1	
14	2760090	Seat	1	52	2760040	Piston	3	42129	Unloader kit above 3200 PSI		
15	770140	O-Ring ø11.11x1.78	1	53	1780050	Piston pin	3		with knob with seat	1	
16	1982520	Hose nipple	1	54	1780040	Con rod Aluminum	3	42527	Complete manifold with EZ start	1	
18	1250280	Ball	1	55	1780710	Con rod Bronze	3	2769201	Complete manifold non EZ start	1	
19	1560520	Spring	1	56	2760280	O-Ring ø101.27x2.62	1	2761050	Bare manifolds with EZ start	1	
20	2760230	Detergent injector 3/8" G	1	58	802190	Bolt M6x12	4	2760330	Bare manifolds non EZ start	1	
21	2760270	O-Ring ø12x1	1	59	2760110	Rear cover	1	<b>Legend</b>			
22	1470210	O-Ring ø9x1	1	62	2760350	Bearing	1				
23	2760120	Injector insert	1	67	1321190	Bearing	1	RSV2.5G25	For □	RSV4G30	
24	2760200	Spring	1	68	1321080	Snap ring	1		For ○	For ■	
25	2760130	Jet	1	69	2769201	Complete pump head w/o EZ start	1	RSV3G30	For ○	RSV4G35	
26	1460430	O-Ring ø4x2.5	1	70	2769209	Complete pump head EZ-start	1		For ●	RSV4G40	
27	801080	Bolt M6x50	(92 in/lbs) 8	71	480671	Oil seal	1		For ●		
28	1381550	Lockwasher	8		66	180030	Bolt M8x20	4			
29	2760020	Head - w/o EZ-start	1		67	820440	Set screw M6	1			
	2761050	Head - Bare EZ-start	1			1780340	Hollow shaft ø1" ○●	1			
	2760330	Head - Bare w/o EZ-start	1			1780920	Hollow shaft ø1" ▲	1			
30	2760630	EZ-start plug	1			1780330	Hollow shaft ø1" □■	1			
33	2760260	Plug 1/4" G	2			1780590	Hollow shaft ø3/4" 3GPM #9	1			
34	2760180	Plug	(442 in/lbs) 3			1780600	Hollow shaft ø3/4" 2.5GPM #10	1			
35	2769050	Complete valve	6			70	1780580	Flange F25	▽□	1	
36	2760220	Support ring	3			71	2760290	Flange F40	○●▲□■	1	
37	1342761	Gasket	3								
38	1981580	Ring	1								

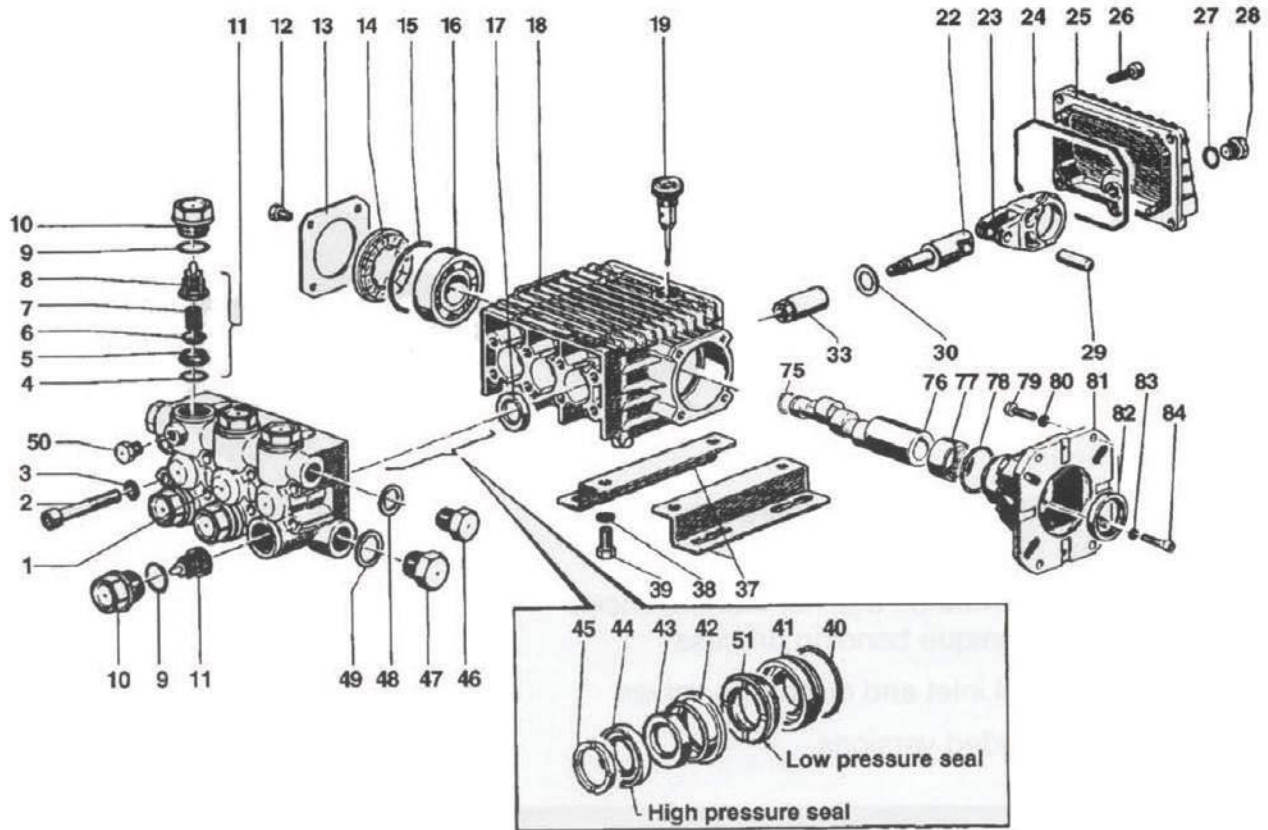

## PARTS LIST

ITEM	PART NO.	DESCRIPTION	KIT NO.	QTY.	ITEM	PART NO.	DESCRIPTION	KIT NO.	QTY.	ITEM	PART NO.	DESCRIPTION	KIT NO.	QTY.
1.	44120641	Manifold		1	23.	44030022	Connecting Rod		3	48.	96738000	Washer		1
2.	99317500	Screw		8	24.	90392000	O-ring		1	49.	96751400	Washer		1
3.	96701400	Washer		8	25.	44160022	Rear Cover		1	50.	98196600	Cap Screw		1
4.	90384100	O-ring	123	6	26.	99183700	Screw		5	51.	90260300	Seal, Low Pressure	153,156	1
5.	36200366	Valve Seat	123	6	27.	90358500	O-ring		1	75.	90063500	Retaining Ring		1
6.	36200176	Valve	123	6	28.	98204100	Cap Screw		1	76.	44022165	Crankshaft (EZ4040G)		1
7.	94737600	Spring	123	6	29.	97734000	Pinr		3		44021265	Crankshaft (EZ4035G34)		1
8.	36202551	Valve Cage	123	6	30.	96696700	Washer		3		44020965	Crankshaft (EZ4030G34)		1
9.	90384700	O-ring	124	6	33.	44040266	Plunger, 13 mm		3	77.	91856800	Roller Bearing		1
10.	98222600	Cap Screw	124	6	37.	50200074	Rail		2	78.	90409700	O-ring		1
11.	36711501	Valve Assembly	123	6	38.	96701600	Washer		4	79.	99275500	Screw, 5/16 x 1		4
12.	99180700	Screw		4	39.	99303700	Nut		4		99334500	Screw, 3/8 x 1		4
13.	50150074	Bearing Cover		1	40.	90361200	O-ring	156	3	80.	96702000	Washer, 8 mm		4
14.	44211801	Spacer		1	41.	44080370	Packing Retainer	156	3		96710400	Washer, 10 mm		4
15.	90409700	O-ring		1	42.	44216270	Intermediate Ring	156	3	81.	10051822	Gas Flange		1
16.	91832800	Ball Bearing		1	43.	90507600	Packing	153,156	3	82.	90169000	Oil Seal		1
17.	90161400	Oil Seal	23	3	44.	90260200	Packing	153,156	3	83.	96693800	Washer		4
18.	44010022	Crankcase		1	45.	44100251	Head Ring	156	3	84.	99191200	Screw		4
19.	98210300	Oil Dip Stick		1	46.	98210000	Cap Screw		1					
22.	44050166	Piston Guide		3	47.	98217600	Cap Screw		1					

# PANNE DE POMPE (GENERAL TS1511)

MODÈLE: HW4013HBG

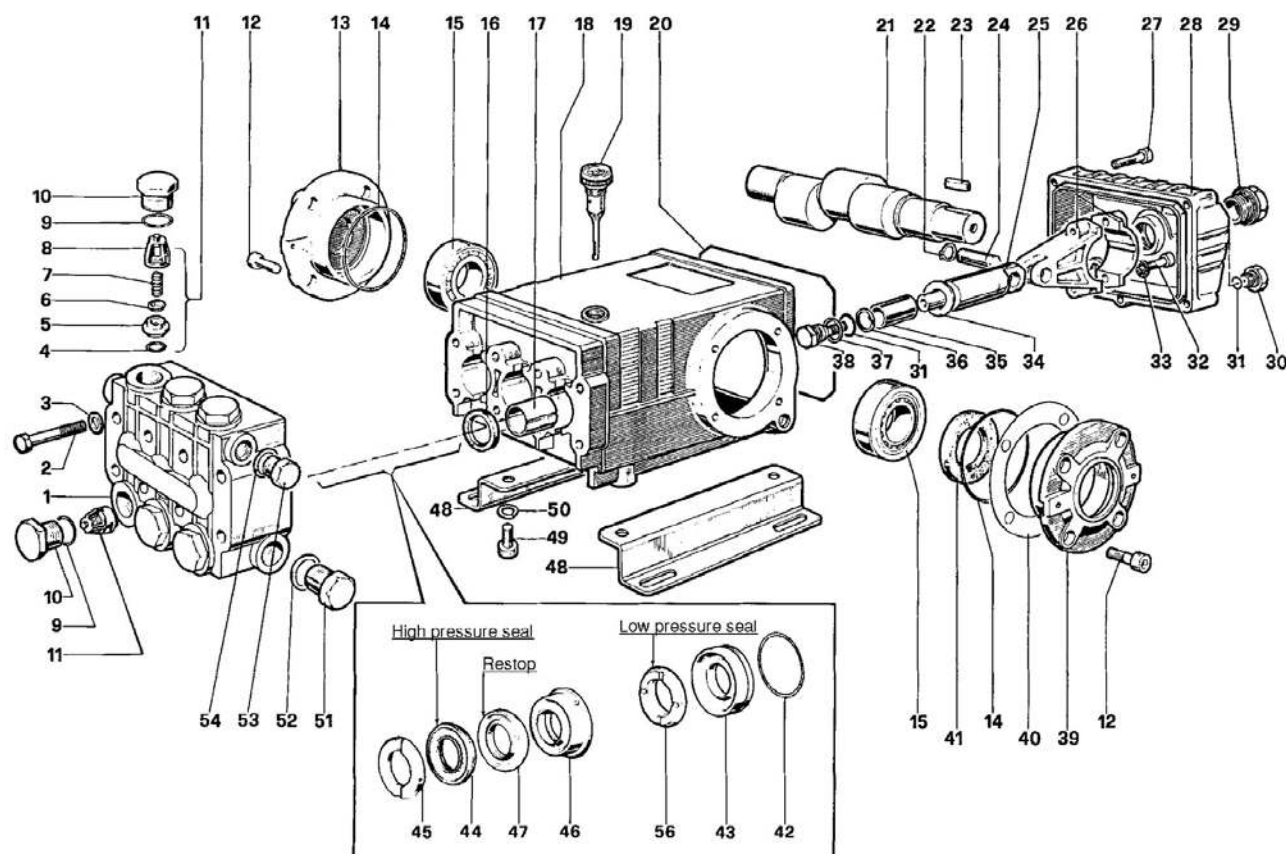

## PARTS LIST

ITEM	PART NO.	DESCRIPTION	KIT NO.	QTY.	ITEM	PART NO.	DESCRIPTION	KIT NO.	QTY.	ITEM	PART NO.	DESCRIPTION	KIT NO.	QTY.
1.	47121741	Manifold		1	19.	98210600	Oil Dip Stick		1	37.	96728000	Washer	6	3
2.	99320600	Screw, M8 x 70		8	20.	90392200	O-ring, Cover		1	38.	47219566	Screw, Plunger	6	3
3.	203476	Washer, M8.4		8	21.	47021735	Crankshaft, TSS1021		1	39.	47150022	Cover, Crankcase		3
4.	701115	O-ring, .674 x .10	1	8		47021835	Crankshaft, TSS1511		1	40.	97567800	Shim		2
5.	36200366	Seat, Valve	1	6	22.	90055700	Ring, Snap		6	41.	90164800	Seal, Oil	3	1
6.	36200176	Plate, Valve	1	6	23.	640048	Key		1	42.	90361600	O-ring, 1.364x.070	10,28	3
7.	94737600	Spring	1	6	24.	97738000	Pin, Wrist		3	43.	47080570	Retainer, Packing	10,28	3
8.	36200251	Guide, Valve	1	6	25.	47050554	Guide, Plunger		3	44.	90270500	Packing	28,69	3
9.	701002	O-ring, .797x.103	4,5	6	26.	47030001	Connecting Rod		3	45.	47100051	Ring, Head, M20	7,28	3
10.	98222800	Cap	4	6	27.	99191200	Screw, M6x30		5	46..	47216970	Intermed. Ring	28, 71	3
11.	36703201	Valve Assembly	1	6	28.	47160122	Cover, Crankcase		1	47.	90270400	Restop Ring	28,69,71	3
12.	99303900	Screw, M8 x 16		8	29.	97596800	Oil Indicator		1	48.	47200074	Pump Feet		2
13.	47150122	Cover, Crankcase Side	1	1	30.	98204100	Cap		1	49.	99364400	Screw, M10 x 18		4
14.	701147	O-ring, 2.675x.103		2	31.	701013	O-ring, .426x.070	6	4	50.	96710600	Washer, M10.2		4
15.	640047	Bearing, Roller		2	32.	99309900	Screw, M8 x 35		6	51.	98217600	Cap		1
16.	90162500	Seal, Oil	2	3	33.	96701400	Washer, M8.4		6	52.	96751400	Washer, M21.5		1
17.	90912600	Bushing		3	34..	96728600	Washer, M14	6	3	53.	98210000	Cap		1
18.	47010522	Crankcase		1	35.	47040409	Plunger, 20 mm		3	54.	96738000	Washer, M17.5		1
					36.	660067	Ring, Back-up	6	3	56.	90271000	Seal, Low Press, 20 mm	28, 69	3

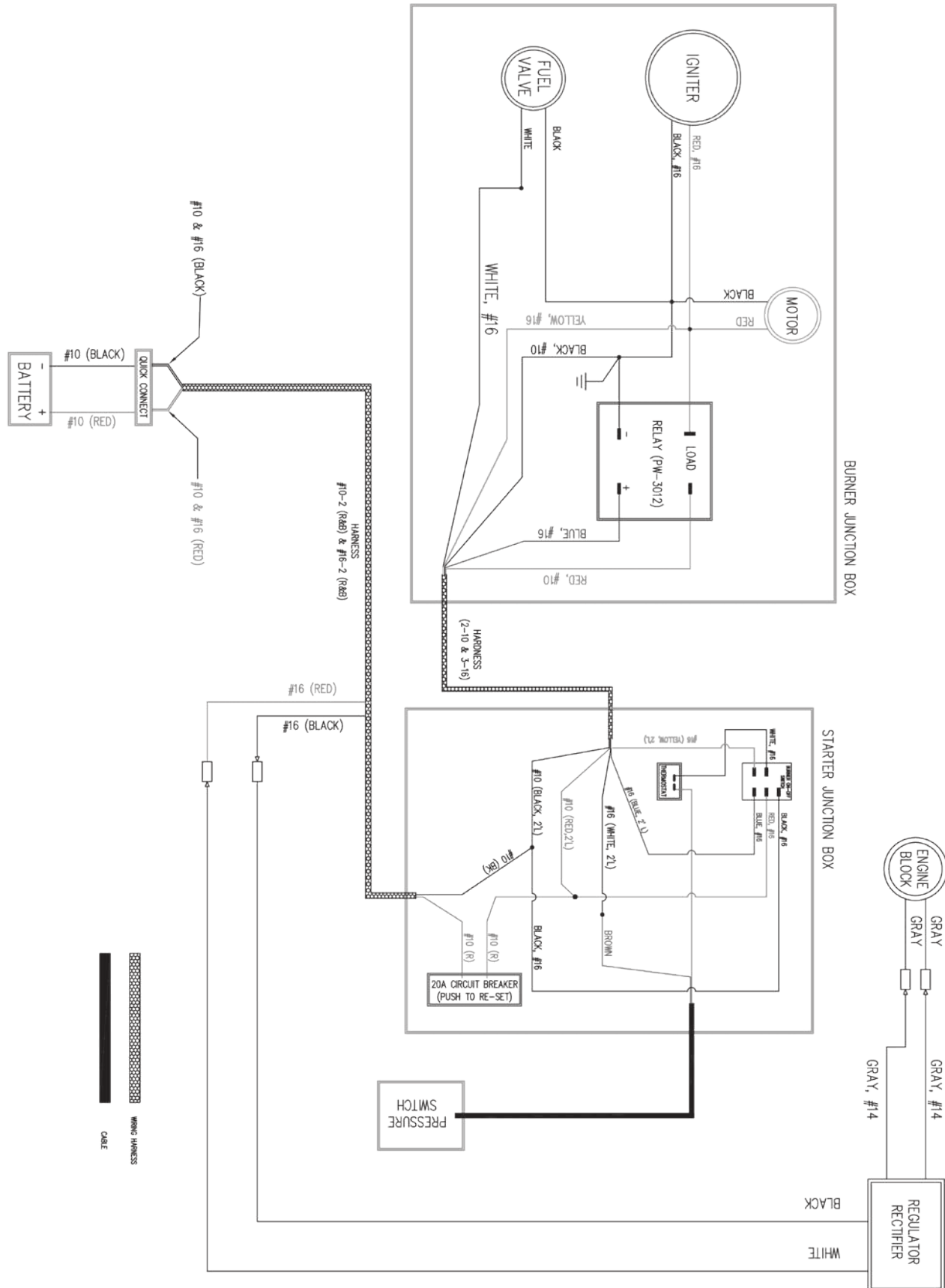

# SCHÉMA DE CÂBLAGE DU PANNEAU DE COMMANDE

MODÈLE: HW4015RA, HW4013HG, HW4013HBG

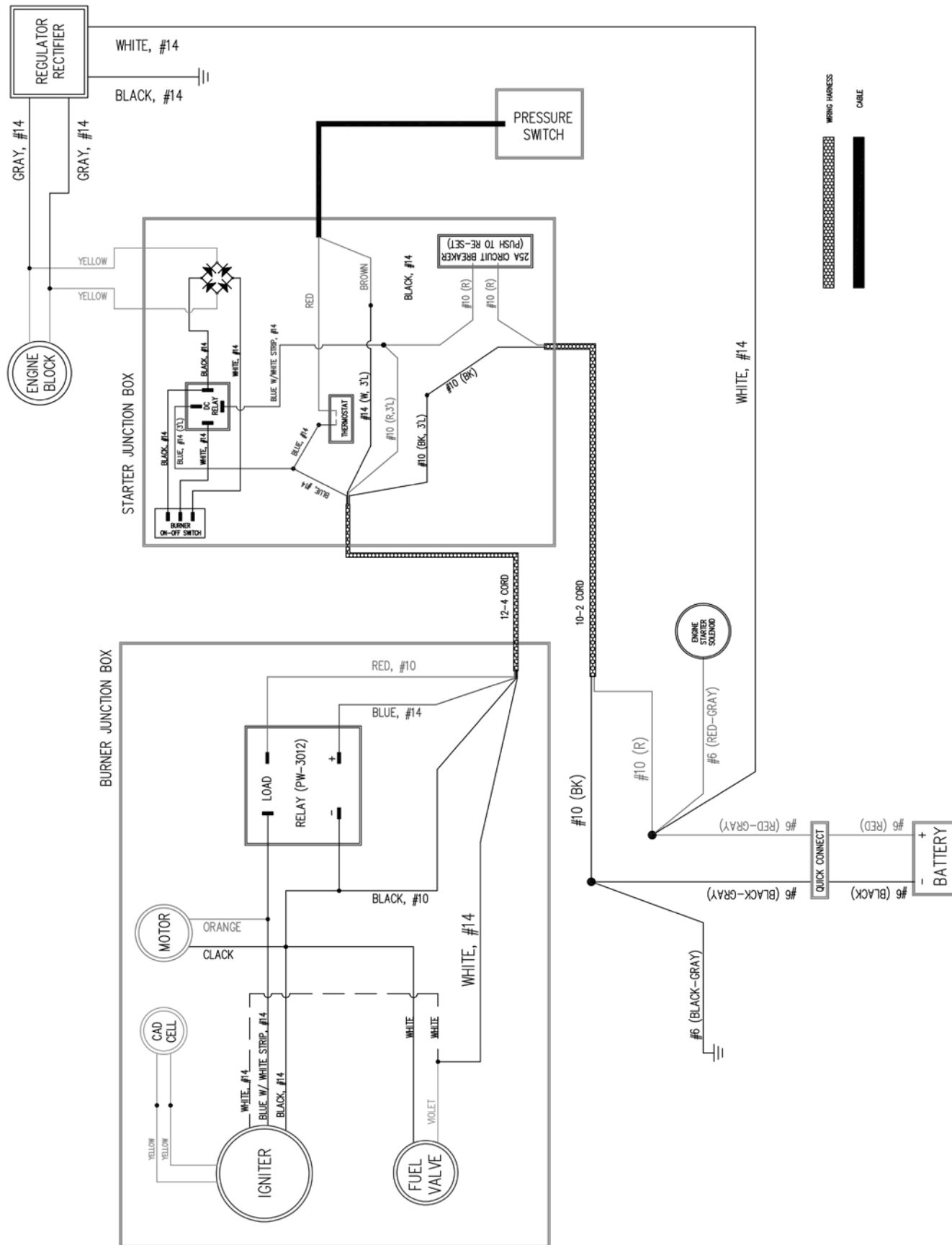

SYMPTÔME	CAUSE PROBABLE	RÉPARER
Le moteur ne démarre pas	Divers problèmes de moteur	Reportez-vous au manuel du moteur fourni avec votre appareil.
	Les composants de l'unité sont gelés.	Laisser dégeler. Si une partie de l'unité est gelée; une pression excessive peut s'accumuler dans l'appareil. Cela pourrait faire éclater l'appareil et causer des blessures graves à l'utilisateur ou à des tiers.
Pas de décharge à la buse lorsque le mécanisme de déclenchement est pressé.	Alimentation en eau inadéquate.	Assurez-vous que le tuyau a un diamètre de 3/4 "et que l'alimentation en eau est activée. Assurez-vous que l'eau est complètement ouverte.
Pression faible ou fluctuante.	Kink dans le tuyau d'arrivée d'eau.	Supprimer le coude.
	La grille d'entrée d'eau est obstruée.	Enlevez l'écran, nettoyez-le ou remplacez-le.
	Pompe à air de suction. (Premier éliminé)	Resserrer tous les raccords d'admission d'eau. Éliminer les fuites dans la conduite d'admission.
	Buse incorrecte installée sur le pistolet.	Insérer la buse haute pression.
	Buse de pulvérisation obstruée ou usée.	Enlevez, nettoyez ou remplacez.
	Soupape endommagée ou obstruée. sur la pompe.	Enlevez, nettoyez ou remplacez.
	Les garnitures de pompe sont usées.	Remplacez les joints.
L'eau fuit au niveau de la soupape de sécurité.	Le déchargeur / la soupape de dérivation ne fonctionne pas correctement.	Réparer ou remplacer.
	Dysfonctionnement du déchargeur.	Détecter et corriger le problème du déchargeur.
	Dysfonctionnement du pressostat.	Détectez et corrigez le problème du pressostat.
L'huile apparaît laiteuse ou mousseuse.	La soupape de sécurité est défectueuse.	Remplacez la soupape de sécurité. NE JAMAIS faire fonctionner l'unité sans soupape de sécurité. Cela pourrait provoquer une explosion!
	L'eau dans l'huile.	Changer l'huile de la pompe. Remplir au bon niveau.
Fuite d'huile de l'unité.	Joints ou joints toriques usés.	Consultez le service clientèle.
Le détergent ne siphonnera pas	La crépine de détergent n'est pas complètement immergée dans une solution de détergent.	Vérifiez, immergez si nécessaire.
	La crépine de détergent est obstruée.	Inspectez, nettoyez ou remplacez.
	Tuyau de détergent coupé, obstrué ou plié.	Inspectez, nettoyez ou remplacez.
	Bouton de réglage du détergent tourné en position fermée.	Ouvrir le bouton de réglage. Reportez-vous à «Nettoyage avec des détergents».
L'eau retourne dans le récipient à détergent.	La buse est bouchée.	Nettoyez ou remplacez.
	La bille et le ressort dans Venturi sont inversés, manquants ou corrodés.	Retirez, nettoyez ou remplacez.
L'eau coule de la buse lorsque le pistolet à gâchette est verrouillé en position «OFF»	Le pistolet à gâchette fonctionne mal.	Réparer ou remplacer.
Le moteur du ventilateur ne fonctionnera pas. (Le brûleur ne s'allumera pas si le ventilateur ne tourne pas)	Dysfonctionnement du brûleur / ventilateur.	Réparer ou remplacer.
	Ceinture cassée ou glissante sur le générateur.	Ajustez ou remplacez si nécessaire.

Le ventilateur fonctionne, mais le brûleur ne s'allume pas.	L'interrupteur n'est pas en position «Brûleur».	Vérifiez la position de l'interrupteur.
	Le bouton du thermostat est désactivé.	Vérifiez la position du bouton du thermostat.
	En panne d'essence.	Ravitailer.
	La gâchette du pistolet est fermée / non enfoncée.	Appuyez sur la gâchette du pistolet.
	La valve de détergent est ouverte, mais Le tuyau de détergent n'est pas complètement immergé dans la solution. (Cela provoque l'arrêt du brûleur par les dispositifs de sécurité.)	Fermer la vanne ou immerger complètement le tuyau en vinyle transparent dans la solution de détergent.
	Interrupteur pressostat.	La pression devrait être supérieure à 375 PSI
	Pas de tension.	Consulter le service après-vente.
	Pompe à essence aspirant de l'air.	Serrer tous les raccords d'admission de carburant. Éliminer les fuites dans la ligne d'admission.
	Alimentation en carburant médiocre ou inadéquate.	Vérifiez le carburant pour vous assurer qu'il est correct. Vidangez le réservoir et filtrez si nécessaire et remplissez avec du carburant approprié.
Le ventilateur fonctionne, mais le brûleur ne s'allume pas.	Filtre à carburant ou séparateur eau carburant sale ou encrassé.	Égoutter ou remplacer si nécessaire.
	Basse pression de la pompe à carburant.	Basse pression de la pompe à carburant.
	La pompe à carburant est en panne.	Vérifiez la pression, remplacez si nécessaire.
	Coupleur flexible cassé	Remplacer
	Panne de l'électrovanne de carburant.	Remplacer
	Injecteur de carburant sale ou obstrué.	Remplacez l'injecteur de carburant.
	Mauvais réglage de l'air du brûleur.	Adjust.
	Module d'allumage défectueux.	Réparer ou remplacer. Consultez le service clientèle.
	Électrodes d'allumage endommagées ou usées.	Ajustez ou remplacez les électrodes. Consultez le service clientèle.
Le brûleur fonctionne de manière erratique.	Eau dans le carburant.	Vidanger le filtre à carburant / séparateur d'eau. Vidangez le réservoir de carburant et remplacez-le par du carburant propre.
	Filtre à carburant sale	Remplacer le filtre
	Buse de carburant sale.	Remplacer
	Mauvais réglage de l'air.	Adjust.
	Pompe à carburant défectueuse.	Remplacer
Le ventilateur fonctionne, le brûleur s'allume mais ne chauffe pas.	Le bouton du thermostat est désactivé.	Vérifiez la position du bouton du thermostat.
	La vanne de détergent est ouverte, mais le tuyau de détergent n'est pas complètement immergé dans la solution. (Cela provoque l'arrêt du brûleur par les dispositifs de sécurité.)	Fermer la vanne ou immerger complètement le tuyau en vinyle dans une solution détergente.
	Alimentation en carburant médiocre ou inadéquate.	Vérifiez le carburant pour vous assurer qu'il est correct. Vidangez le réservoir et remplacez le filtre si nécessaire et faites le plein avec le carburant approprié.
	Filtre à carburant ou séparateur eau carburant sale ou encrassé.	Égoutter ou remplacer si nécessaire.
	Basse pression de la pompe à carburant.	Vérifiez la pression de la pompe à carburant, ajustez ou remplacez si nécessaire.
	Injecteur de carburant sale ou obstrué.	Remplacez l'injecteur de carburant.
Le ventilateur fonctionne, le brûleur s'allume mais ne chauffe pas.	Mauvais réglage de l'air du brûleur.	Ajustez le réglage.
	Accumulation de tartre dans la bobine de l'échangeur de chaleur.	Consultez le service clientèle.
Le brûleur rejette de la fumée blanche.	Peu de carburant.	Ravitailer. Si la fumée blanche persiste, consultez le service clientèle.
	Apport d'air excessif.	Ajustez le débit d'air.
Le brûleur libère de la fumée noire.	Alimentation en air insuffisante.	Ajustez pour vous assurer que le débit d'air est suffisant.

BE Power Equipment met tout en œuvre pour que ses produits répondent aux normes de qualité et de durabilité les plus élevées.

BE Power Equipment garantit au consommateur de détail initial une garantie limitée contre les défauts de matériaux et de fabrication. BE Power Equipment s'engage à réparer ou à remplacer tout produit défectueux à la valeur du prix d'achat initial, à la discrétion de BE Power Equipment et sans frais. Cette garantie limitée s'applique aux nettoyeurs haute pression à essence et électriques vendus aux États-Unis et au Canada, à l'exclusion des moteurs à essence HONDA.

La garantie de BE Power Equipment, telle que décrite ci-dessous, est valable pour tous les composants structurels spécifiquement pour le fabricant. DATE DE GARANTIE LIMITÉE excluant les composants HONDA \*. Toutes les réclamations HONDA \* doivent être évaluées par un centre de service certifié HONDA \*. Les centres de services HONDA sont répertoriés sur le site Web HONDA, mais si vous avez besoin d'aide, contactez BE Power Equipment.

Toutes les garanties implicites sont limitées dans la durée à la période de garantie indiquée. Par conséquent, toute garantie implicite, y compris la qualité marchande, l'adéquation à un usage particulier ou autre, est refusée dans sa totalité à l'expiration de la période de garantie appropriée.

• HONDA GX Moteurs:	3 Ans
• POWEREASE Moteurs:	2 Ans
	5 Ans après inscription
• Pompes à entraînement triplex:	5 Ans
• Panneau électrique/de commande:	1 An
• Brûleur:	3 Ans
• Bobine:	3 Ans
• Accessoires:	90 Jours
• Cadre:	Durée de vie

En outre, cette GARANTIE LIMITÉE ne couvre pas et ne se limite pas aux défaillances: manque de service, négligence, mauvaise utilisation directe ou indirecte, abus, composants portables, modifications, dommages dus au gel, détérioration chimique, accumulation de tartre, rouille, corrosion, ou expansion thermique, service d'entretien normal, y compris réglages, nettoyage du circuit de carburant, nettoyage des obstructions, dommages aux composants dus aux fluctuations de l'approvisionnement en eau ou en électricité, transport vers le centre de service, frais de personnel sur le terrain, dommages au transport et réparations effectuées par un centre de service non autorisé.

BE Power Equipment n'assume aucune responsabilité et ne pourra en aucun cas être tenu responsable des dommages corporels ou matériels ni des dommages fortuits, particuliers ou indirects résultant de l'utilisation de nos produits.

La période de garantie limitée commence à la date d'achat, le numéro de série du produit et l'acte de vente requis pour le dépôt d'une réclamation.

Soumettez le produit à vos frais, accompagné de votre preuve d'achat datée, à un centre de service agréé BE Power Equipment. Contactez votre revendeur, BE Power Equipment ou visitez [bepowerequipment.com/service-centers](http://bepowerequipment.com/service-centers) pour obtenir la liste des centres de service autorisés. En coopération avec notre centre de service agréé, BE Power Equipment réparera ou remplacera le produit revendiqué. L'approbation de la demande de remboursement est strictement et exclusivement autorisée par BE Power Equipment si une ou plusieurs pièces couvertes par la présente garantie dont l'examen révèle un vice de fabrication ou de matériau au cours de la période de garantie seront réparées ou remplacées sans frais par un centre de service agréé BE POWER EQUIPMENT pendant le solde de la période de garantie initiale.

La responsabilité de BE Power Equipment en ce qui concerne les dommages spéciaux, accessoires ou indirects est expressément déclinée. La responsabilité de BE Power Equipment ne pourra en aucun cas excéder le prix d'achat du produit en question. BE Power Equipment s'efforce de garantir l'exactitude des illustrations et des spécifications. Toutefois, cela ne signifie pas que le produit est commercialisable ou adapté à un usage particulier, ni que le produit sera conforme aux illustrations et aux spécifications.

**LA GARANTIE CONTENUE DANS LES PRÉSENTES REMPLACE TOUTES LES AUTRES GARANTIES, EXPRESSES OU IMPLICITES, Y COMPRIS TOUTE GARANTIE IMPLICITE D'ADÉQUATION À UN USAGE PARTICULIER.** BE Power Equipment n'autorise aucune autre partie, y compris les revendeurs agréés BE Power Equipment, à faire des déclarations ou à promettre de la part de BE Power Equipment, ni à modifier les termes, conditions ou limitations de quelque manière que ce soit. Il incombe à l'acheteur de s'assurer que l'installation et l'utilisation des produits BE Power Equipment sont conformes aux codes locaux. BE Power Equipment s'efforce de garantir que ses produits sont conformes aux codes nationaux, mais elle ne peut être tenue responsable de la manière dont le client choisit d'utiliser ou d'installer le produit.

BE POWER EQUIPMENT se réserve le droit de modifier ou d'améliorer la conception de ce produit sans assumer aucune obligation de modifier les produits déjà fabriqués.

Si vous ne pouvez pas résoudre la réclamation au titre de la garantie de manière satisfaisante, contactez le service de garantie de BE Power Equipment (1-800-663-8331), en précisant la nature du défaut, le nom du revendeur agréé BE Power Equipment, une copie de l'achat, facture et numéro de série applicable.



# BE

**POWER EQUIPMENT**

SI VOUS AVEZ BESOIN D'ASSISTANCE POUR L'ASSEMBLAGE OU LE  
FONCTIONNEMENT DE VOTRE NETTOYEUR HAUTE PRESSION, VEUILLEZ  
COMPOSER LE 1-800-663-8331.  
OU VISITEZ NOTRE SITE WEB:

**BEPOWEREQUIPMENT**

**.COM**



**POWER EQUIPMENT**

# LAVADORA A PRESIÓN DE AGUA CALIENTE



HW2765HG

HW4013HG

HW4013HBG

HW4015RA

## MANUAL DEL OPERADOR

**COMMERCIAL** SERIES

**INDUSTRIAL** SERIES

**INTRODUCCIÓN**

Introducción &amp; números de identificación ..... 3

**ADVERTENCIAS DE SEGURIDAD IMPORTANTES**

Símbolos y advertencias de seguridad importantes ..... 4

**INFORMACIÓN GENERAL**

Características y componentes del producto ..... 7

**CONFIGURACIÓN**

Suministro de agua ..... 8

Cómo utilizar las puntas de pulverización ..... 9

**OPERACIÓN**

Procedimientos de inspección y seguridad previos a la operación ..... 10

Preparación del procedimiento de puesta en marcha ..... 10

Inicio de la unidad ..... 11

Operación de agua caliente y uso de detergente ..... 13

Apagado y almacenamiento de la unidad ..... 14

**MANTENIMIENTO**

Mantenimiento específico ..... 15

Programa de mantenimiento ..... 16

**DESGLOSE DE LA UNIDAD**

Desglose del quemador ..... 17

Desglose de unidades ..... 18

Desglose de la bomba ..... 24

Diagramas de cableado del panel de control ..... 28

**SOLUCIÓN DE PROBLEMAS**

Tabla de resolución de problemas ..... 30

**GARANTÍA**

Declaración de garantía ..... 32

# INTRODUCCIÓN E INFORMACIÓN DEL PRODUCTO



**ATENCIÓN:** Lea el manual completo antes del uso inicial de su hidrolimpiadora.

## Uso del manual del operador

El manual del operador es una parte importante de su hidrolimpiadora. Debe leerse detenidamente antes del uso inicial y consultarlo con frecuencia para asegurarse de que se aborden los problemas de seguridad y servicio adecuados.

La lectura completa del manual del operador ayudará a evitar lesiones personales o daños a su máquina. Al saber cuál es la mejor manera de operar esta máquina, estará mejor posicionado para mostrar a otros que también pueden operar la unidad.

Este manual fue escrito para llevarlo desde los requisitos de seguridad hasta las funciones operativas de su máquina. Puede consultar el manual en cualquier momento para ayudar a solucionar problemas de funciones operativas específicas, así que guárdelo con la máquina en todo momento.

## Registre los números de identificación

Se recomienda que registre los números de identificación del producto en este manual. Es importante tener estos números a mano si necesita comunicarse con el soporte técnico (**1-866-850-6662**). El modelo y el número de serie se pueden encontrar en la caja y en la calcomanía de la máquina.

<b>Date of Purchase:</b>
<b>Dealer Name:</b>
<b>Dealer Phone:</b>
<b>PRODUCT IDENTIFICATION NUMBERS</b>
<b>Model Number:</b>
<b>Serial Number:</b>









	<b>WARNING</b> ADVERTENCIA • AVERTISSEMENT
Cancer and Reproductive Harm Cáncer y Daño Reproductivo Cancer et dommages à la reproduction	
<b><a href="http://www.P65Warnings.ca.gov">www.P65Warnings.ca.gov</a></b>	



Éste es el símbolo de alerta de seguridad. Se utiliza para alertarle sobre posibles peligros de lesiones personales. Obedezca todos los mensajes de seguridad que siguen a este símbolo para evitar posibles lesiones o la muerte.

<b>PELIGRO</b>	Esto indica un peligro que, si no se evita, provocará lesiones graves o la muerte.
<b>ADVERTENCIA</b>	Esto indica un peligro que, si no se evita, provocará lesiones graves o daño a la propiedad.
<b>PRECAUCIÓN</b>	Esto indica un peligro que, si no se evita, podría resultar en un daño menor o lesión moderada.
<b>AVISO</b>	Esto indica una situación que podría resultar en daños al equipo o daños a otras propiedades. Asegúrese de que se respeten y respeten todos los mensajes de seguridad.

### SÍMBOLOS Y SIGNIFICADOS DE PELIGRO

			
EXPLOSIÓN	FUEGO	SUPERFICIE CALIENTE	PARTES QUE SE MUEVEN
			
OBJETOS VOLADORES	DESCARGA ELÉCTRICA	VAPORES TÓXICOS	INYECCIÓN

### PELIGRO

- Siempre opere la lavadora a presión en un área bien ventilada libre de vapores inflamables, polvo combustible, gases u otros materiales combustibles.
- No guarde la lavadora a presión cerca de una llama abierta o de cualquier equipo como una estufa, horno, calentador de agua, etc., que utilice una luz piloto o un dispositivo de chispas.
- No use esta hidrolavadora para rociar material inflamable.
- No fume mientras llena el tanque de combustible del quemador.
- Nunca llene los tanques de combustible mientras la lavadora a presión esté funcionando o caliente. Deje que la unidad se enfríe durante dos minutos.
- Reposte siempre lentamente para evitar la posibilidad de que se derrame combustible, lo que puede provocar un riesgo de incendio.
- Siempre deje espacio para que el combustible se expanda en el tanque de gasolina. No llene demasiado.
- Tanque de combustible del motor: si usa un motor de gasolina, reposte solo con gasolina. No utilice diesel ni queroseno.
- Tanque de combustible del quemador (negro): Cuando reabastezca de combustible el tanque de combustible del quemador, use fuel oil / diesel o queroseno No. 1 o No. 2. No use gasolina.
- No opere la unidad si se derrama gasolina o combustible diesel. Limpia la lavadora a presión y aléjala del derrame. Evite crear cualquier ignición hasta que la gasolina o el combustible diesel se haya evaporado.
- Cuando se activa la batería, los gases de hidrógeno y oxígeno de la batería son extremadamente explosivos. Mantenga las chispas abiertas y las llamas alejadas de la batería en todo momento, especialmente durante la carga.
- Asegúrese de desconectar el terminal de tierra de la batería antes de dar servicio. Al desconectar el cable de la batería, comience con el terminal negativo. Al conectarlos, comience con el cable positivo.
- Al cargar la batería, retire los tapones de ventilación de la batería.
- Use solo un voltímetro o hidrómetro para verificar la carga de la batería.
- NO arranque la batería a menos que ambas baterías tengan el mismo voltaje y amperaje.

# ADVERTENCIAS DE SEGURIDAD IMPORTANTES

## ADVERTENCIA



Pueden producirse lesiones graves o la muerte a causa de un incendio provocado por una chispa del silenciador.  
Pueden producirse lesiones graves o la muerte si las seguridades del sistema no se mantienen adecuadamente.

- Se debe agregar un parachispas al silenciador de este motor cuando se usa en terrenos cubiertos con cualquier cultivo agrícola inflamable (heno y grano), y si se usan en o cerca de matorrales o áreas boscosas. El operador del equipo debe mantener el pararrayos en buenas condiciones de funcionamiento. En el estado de California, la ley exige lo anterior. (Secciones 4442 y 4443 del Código de Recursos Públicos de California). Otros estados / provincias pueden tener leyes similares. Las leyes federales se aplican en tierras federales.
- Esta hidrolimpiadora tiene una válvula de alivio de seguridad. Esto nunca debe ser alterado, modificado, eliminado o inoperativo. Si el dispositivo falla, reemplácelo inmediatamente con una pieza de repuesto original del fabricante.

## ADVERTENCIA



Pueden ocurrir lesiones graves o la muerte por inhalar el escape del motor / quemador o vapores peligrosos. El escape del motor de este producto contiene sustancias químicas reconocidas en el estado de California como causantes de cáncer, defectos de nacimiento u otros daños reproductivos.

- Nunca opere esta lavadora a presión en un área cerrada. Asegúrese siempre de que haya una ventilación adecuada (aire exterior fresco) para la respiración y la combustión. Esto evitará la acumulación de peligrosos gases de monóxido de carbono. Tenga cuidado con las áreas mal ventiladas o las áreas con extractores de aire que pueden causar un intercambio de aire deficiente. Esta unidad solo debe usarse al aire libre para garantizar que la ventilación nunca sea un problema.
- Siga todas las instrucciones de seguridad proporcionadas con los materiales que está pulverizando. Uso de un respirador
- puede ser necesario cuando se trabaja con algunos materiales. No use esta lavadora a presión para dispensar detergentes peligrosos.

## ADVERTENCIA



Pueden producirse lesiones graves o la muerte si el spray a alta presión penetra en la piel.

- ¡Manténgase alejado de la boquilla y el aerosol! Nunca coloque la mano, los dedos o el cuerpo directamente sobre la boquilla de pulverización.
- No dirija el chorro de descarga hacia sí mismo, otras personas o mascotas.
- Este producto debe ser utilizado únicamente por operadores capacitados.
- Mantenga siempre el área de operación libre de otras personas.
- No permita que los niños operen esta unidad o estén cerca mientras la opera.
- Busque atención médica de emergencia si el aerosol parece haber penetrado en la piel. ¡No lo trate como un simple corte!
- Las mangueras de alta presión y las líneas de combustible deben inspeccionarse diariamente para detectar signos de desgaste. Si existe evidencia de falla, reemplace de inmediato todas las mangueras y líneas de combustible sospechosas para evitar la posibilidad de lesiones por el rociado de alta presión. Si una manguera o un accesorio tiene una fuga, no coloque la mano sobre la fuga.
- Nunca opere la pistola con el gatillo en la posición abierta. Para evitar una descarga accidental, la pistola de gatillo debe estar bloqueada de forma segura cuando no esté en uso.
- Antes de retirar la boquilla rociadora o reparar la unidad, siempre apague la unidad y apriete el gatillo de la pistola para liberar la presión atrapada (incluso después de apagar la unidad, queda agua a alta presión en la bomba, la manguera y la pistola hasta que suéltelo apretando el gatillo de la pistola).

## ADVERTENCIA



Pueden producirse lesiones graves o la muerte por contacto con la electricidad.

- ¡No dirija el aerosol sobre o dentro de instalaciones eléctricas de ningún tipo! Esto incluye enchufes eléctricos, bombillas, cajas de fusibles, transformadores y la unidad en sí.
- No permita que los componentes metálicos de la lavadora a presión entren en contacto con componentes eléctricos energizados.

## ⚠ ADVERTENCIA



Pueden ocurrir lesiones graves al tocar el motor de gasolina, el silenciador o el intercambiador de calor. Estas áreas pueden permanecer calientes durante algún tiempo después de que se apaga la lavadora a presión.

- Nunca permita que ninguna parte de su cuerpo entre en contacto con el motor de gasolina, el silenciador o el intercambiador de calor.

## ⚠ ADVERTENCIA



Se pueden producir lesiones graves por el mal funcionamiento de una lavadora a presión o la explosión de accesorios si se utilizan componentes, accesorios o aditamentos del sistema incorrectos. Pueden ocurrir lesiones graves o la muerte si intenta encender la lavadora a presión cuando el sistema de bombeo está congelado.

- Nunca realice ajustes a las presiones configuradas en fábrica.
- Nunca exceda la clasificación de presión máxima permitida por el fabricante de los accesorios.
- No permita que ninguna manguera entre en contacto con el intercambiador de calor para evitar la posibilidad de explosión. Evite arrastrar las mangueras sobre superficies abrasivas como cemento.
- Utilice únicamente las piezas de reparación recomendadas por el fabricante para su hidrolimpiadora.
- En temperaturas bajo cero, la unidad siempre debe estar lo suficientemente caliente para garantizar que no se forme hielo en la bomba. No encienda la lavadora a presión si ha sido transportada en un vehículo abierto o con poca calefacción sin antes permitir que la bomba se descongele.

## ⚠ ADVERTENCIA



El operador puede sufrir lesiones graves debido a las piezas móviles de la lavadora a presión.

- Antes de realizar cualquier ajuste, asegúrese de que el motor esté apagado y el (los) cable (s) de encendido se haya quitado de la (s) bujía (s). Dar la vuelta a la maquinaria a mano durante el ajuste o la limpieza puede arrancar el motor y la maquinaria con ella.
- No opere la unidad sin todas las cubiertas protectoras en su lugar.

## ⚠ ADVERTENCIA



Pueden producirse lesiones graves o la muerte si: los detergentes entran en contacto con la piel, los residuos sueltos son propulsados a alta velocidad desde la pistola rociadora. Pueden ocurrir lesiones si el operador pierde el equilibrio debido al empuje del agua que viaja a través de la boquilla de rociado.

- Nunca use solventes o detergentes altamente corrosivos o limpiadores de tipo ácido con esta lavadora a presión.
- Se recomienda equipo de protección, como guantes de goma y respiradores, especialmente cuando se utilizan detergentes de limpieza.
- ¡Mantenga todos los detergentes fuera del alcance de los niños!
- Siempre use gafas protectoras cuando opere la unidad para proteger los ojos de los escombros que vuelan y detergentes.
- No dirija el aerosol hacia materiales frágiles como el vidrio.
- Manténgase alerta: observe lo que está haciendo. No opere la unidad cuando esté fatigado o bajo la influencia del alcohol o las drogas.
- Nunca apriete el gatillo a menos que esté firmemente sujeto.
- No se estire demasiado ni se pare sobre un soporte inestable.
- Las superficies mojadas pueden ser resbaladizas. Use calzado protector y mantenga un buen equilibrio en todo momento.
- Nunca apriete el gatillo de la pistola mientras esté en una escalera, techo u otra superficie inestable.
- Sujete siempre firmemente el conjunto de pistola / lanza cuando arranque y utilice la unidad. Si no lo hace, la lanza puede caer y golpear peligrosamente.
- No deje desatendida la unidad presurizada. Apague la lavadora a presión y libere la presión atrapada antes de salir.
- No opere la unidad si observa alguna fuga de combustible, aceite o agua de la máquina. NO reanude el funcionamiento hasta que la unidad haya sido inspeccionada y reparada por un técnico calificado.
- No transporte la unidad tirando de mangueras o cables.

# INFORMACIÓN GENERAL

## CARACTERÍSTICAS Y COMPONENTES DEL PRODUCTO

Desglose de la imagen: HW4013HG

**BOBINA DE CALEFACCIÓN** de 1/2", de servicio pesado tubo calibre 80 laminado en frío de acero al carbono hecho en Estados Unidos, sin puntos débiles del calentamiento para hacer curvas 5,500PSI nominal, "tamaño completo" 96" de longitud para un aumento máximo de calor y una producción de calor adecuada

**Termostato regulable** hasta 200 ° F con interruptor basculante iluminado y medidor de hora / tacómetro

Disco de ruptura de 7,000 PSI de alta resistencia **fabricado en Estados Unidos**

**Estructura de tubo de acero de 1.5" de diámetro exterior** con recubrimiento de revestimiento de polvo de poliéster, antivuelco de alta resistencia, con gancho de suspensión equilibrado en el centro (por encima de los estándares de la industria)

Arranque eléctrico **Honda GX390** con carga de 18 amperios

La bomba triplex tiene una **garantía de 5 años**.

**Manguera de drenaje de aceite de 12"** para facilitar el mantenimiento

**Conjunto de freno**

**Tanque de combustible de polietileno anticorrosivo extraíble de 10 galones** con indicador de combustible en la tapa

**Caja de batería con sellado marino** con batería de 55AH AGM de ciclo profundo

**3/4" HD Threaded mount axle**

La **piel de la bobina de acero inoxidable** proporciona una durabilidad adicional y resiste la corrosión

**Quemador de aceite de 12v DC** con inhibidor de bajo voltaje, evita que el quemador se encienda si se cae el voltaje de la batería

**Soporte de montaje para montaje en camión**

Neumáticos antipinchazos de **alta resistencia de 13"**

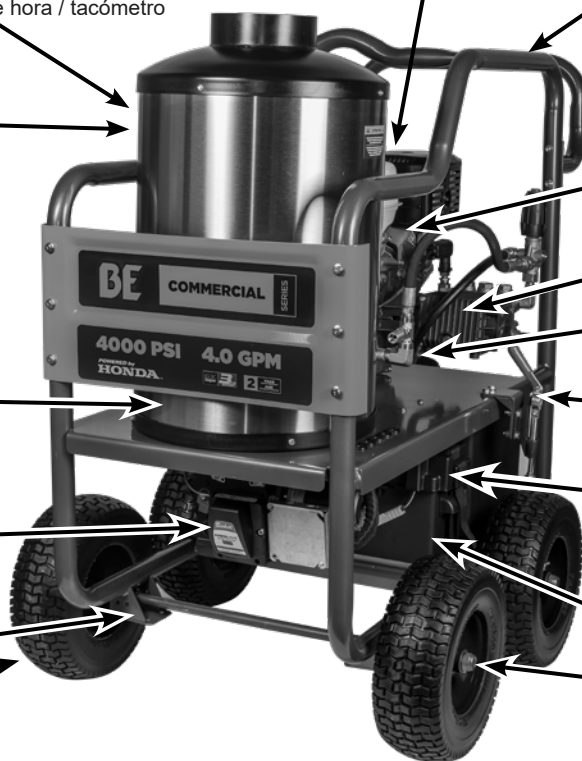

DESCRIPCIÓN	HW2765HG	HW4015RA	HW4013HG	HW4013HBG
<b>Serie</b>	Commercial	Commercial	Commercial	Industrial
<b>PSI máximo</b>	2,700	4,000	4,000	4,000
<b>GPM</b>	2.8	4.0	4.0	4.0
<b>Motor</b>	Honda GX200	Powerase 420	Honda GX390	Honda GX390
<b>Desplazamiento del motor</b>	196cc	420cc	389cc	389cc
<b>Arranque del motor</b>	Retráctil	Retráctil/Eléctrico	Retráctil/Eléctrico	Retráctil/Eléctrico
<b>Sistema de manejo</b>	Directo	Directo	Directo	Correa
<b>Modelo de la bomba</b>	General TP2530	AR RSV4640	General EZ4040	General TS1511
<b>Descargador de la bomba</b>	Externo	Incorporado	Externo	Externo
<b>Inyector de jabón</b>	Ajustable externo	Fijo incorporado	Ajustable externo	Ajustable externo
<b>Tipo de quemador</b>	12VDC Wayne MSR	12v Beckett	12v Beckett	12v Beckett
<b>Temperatura máxima</b>	93°C/193°F	93°C/193°F	93°C/193°F	93°C/193°F
<b>Tipo de combustible para el quemador</b>	Diesel/Kerosene	Diesel/Kerosene	Diesel/Kerosene	Diesel/Kerosene
<b>Tanque de combustible del quemador</b>	6 Galones	10 Galones	10 Galones	10 Galones
<b>Consumo del combustible del quemador</b>	TBD	2.21 GPH	2.21 GPH	2.21 GPH
<b>Manguera trenzada de doble alambre</b>	50' x 3/8" DB	50' x 3/8"	50' x 3/8"	100' x 3/8"
<b>Boquillas de pulverización incluidas</b>	0°, 15°, 25°, 40°, Jabón	0°, 15°, 25°, 40°, Jabón	0°, 15°, 25°, 40°, Jabón	0°, 15°, 25°, 40°, Jabón, Giratorio
<b>Varita de pistola pulverizadora</b>	Aislada de 36"	Aislada de 36"	Aislada de 36"	Aislada de 47"

## SUMINISTRO DE AGUA

1. Seleccione una manguera de suministro de agua que sea un grado de calidad de la manguera que mida al menos 3/4 "de diámetro interno y no más de 50 pies hasta el tanque de agua.
2. Conecte la manguera a la entrada de su bomba de alta presión. Enhebre la conexión a mano hasta que quede apretada. Asegúrese de que la conexión esté apretada en ambos extremos (en la entrada de la bomba y en la fuente de suministro de agua).
3. Instale el filtro de entrada de agua en el tanque.
4. **Nunca permita que la unidad funcione sin la manguera de agua conectada y el suministro de agua abierto por completo.**

### AVISO

- Si hay un alto contenido de minerales en el agua, se recomienda encarecidamente agregar un ablandador de agua y un colador de agua adicional a la entrada de agua. Esto ayudará a prevenir la posibilidad de una acumulación excesiva de incrustaciones dentro del serpentín del intercambiador de calor.

**Las bombas se enfrían por agua.** Cuando la máquina esté en funcionamiento, asegúrese de presionar el gatillo de la pistola para permitir un flujo constante de agua dulce dentro y fuera de la bomba. **No deje que la máquina funcione durante más de 30 segundos sin apretar el gatillo.**

La mayoría de las bombas están protegidas por una **válvula térmica**. La válvula térmica libera agua si una bomba comienza a funcionar demasiado caliente. Evitará fallas catastróficas por calor. Sin embargo, es posible que la bomba haya sufrido daños y necesite mantenimiento, reparación o reemplazo. Si no se reinicia y continúa goteando agua, es posible que sea necesario reemplazar la válvula térmica.

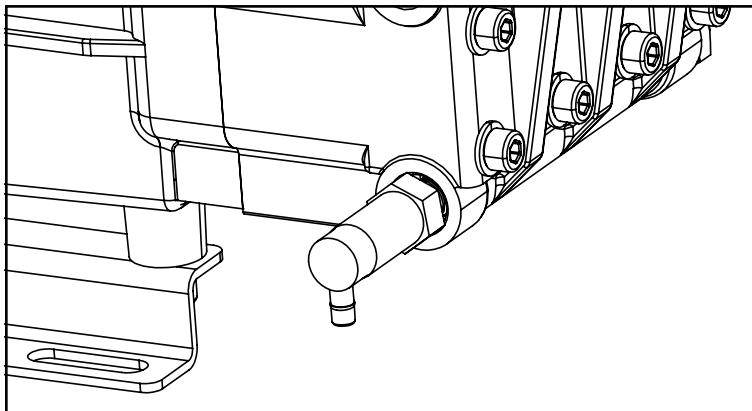



## CÓMO UTILIZAR LAS PUNTAS DE PULVERIZACIÓN

La conexión rápida en la extensión de la boquilla le permite cambiar entre cinco puntas de rociado de conexión rápida diferentes. Las boquillas de pulverización se pueden cambiar mientras la lavadora a presión está en funcionamiento una vez que el seguro del gatillo de la pistola de pulverización esté activado. Las puntas de pulverización varían el patrón de pulverización como se muestra arriba.

## SIGA ESTAS INSTRUCCIONES PARA CAMBIAR LAS BOQUILLAS DE PULVERIZACIÓN:

Tire hacia atrás del collar del acoplador de conexión rápida y extraiga la boquilla de pulverización actual. Guarde las puntas de pulverización en el soporte provisto en el mango. Almacenar las boquillas en el soporte designado ayudará a evitar que cualquier residuo obstruya la punta.

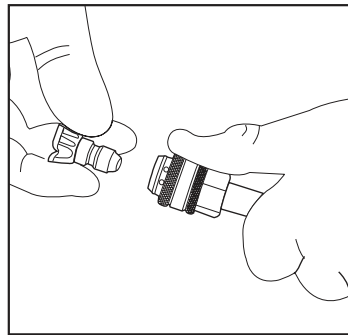

1. Seleccione la boquilla de pulverización deseada:
  - Para un enjuague suave, seleccione la boquilla de pulverización blanca de 40 °.
  - Para una limpieza ligera, seleccione la boquilla de pulverización verde de 25 °.
  - Para limpieza a alta presión, seleccione la boquilla de pulverización amarilla de 15 °.
  - Para fregar la superficie, seleccione la boquilla de rociado roja de 0 °.
  - Para aplicar detergente, seleccione la boquilla de pulverización negra. **Ninguna otra boquilla de pulverización sacará jabón**
3. Tire hacia atrás del collar, inserte la boquilla de pulverización y suelte el collar. Tire de la boquilla de pulverización para asegurarse de que esté bien colocada.

## CONSEJOS DE USO

- Para una limpieza más eficaz, mantenga la boquilla de pulverización a una distancia de 8 a 24 pulgadas de la superficie de limpieza.
- Si la boquilla de pulverización se acerca demasiado a la superficie que se está limpiando, especialmente con una boquilla de pulverización de alta presión (roja o amarilla), puede dañarse. **No use la boquilla de pulverización roja sobre el vidrio.** Hacerlo podría resultar en vidrios rotos o rajados.

---

## SEGURIDAD ANTES DE LA OPERACIÓN

1. Esta unidad solo debe colocarse sobre una superficie nivelada para garantizar la lubricación adecuada de la bomba de agua mientras está en funcionamiento. Colocar la unidad en una superficie nivelada también asegurará que el combustible, aceite y otros fluidos no se derramen durante el funcionamiento. NUNCA rocíe agua directamente sobre la unidad.
2. No use la unidad en un área:
  - A. con ventilación insuficiente.
  - B. donde haya evidencia de fugas de aceite o combustible.
  - C. donde pueda haber vapores de gases inflamables.

Esta unidad tiene múltiples fuentes de ignición que podrían provocar un incendio o una explosión.

3. Si usa un juego de ruedas, asegúrese de bloquear las ruedas para evitar que la unidad se mueva durante el funcionamiento.
4. No permita que la unidad se exponga a la lluvia, la nieve o temperaturas bajo cero. Si alguna parte de la unidad se congela, se puede acumular una presión excesiva en la unidad que podría hacer que estalle. Esto podría resultar en posibles lesiones graves para el operador o los transeúntes.
5. El nivel de aceite de la bomba debe comprobarse antes de cada uso. Asegúrese de que el aceite esté en la marca "Full" en la varilla de nivel o en el centro de la mirilla de aceite. Si el nivel parece estar bajo, llénelo con aceite de bomba sin detergente SAE30W.
6. Si su hidrolavadora está equipada con un arrancador eléctrico, cargue completamente la batería para permitir que funcione el arrancador eléctrico.

## REVISIÓN DEL MANUAL Y DE SEGURIDAD

1. Revise las advertencias de "Riesgo de explosión o incendio" antes de cargar combustible.
2. Ubique las calcomanías de seguridad en su unidad y preste atención a sus advertencias.
3. Motores: consulte el Manual del propietario del motor incluido para conocer los requisitos de combustible.
4. Combustible del quemador: Cuando llene el tanque, use aceite combustible N ° 1 o N ° 2 / diesel o queroseno.
5. Compruebe el nivel de aceite del motor antes de arrancar el motor.
6. Revise el manual del motor que acompaña a esta lavadora a presión para conocer los procedimientos correctos de arranque y mantenimiento del motor.

## PREPARACIÓN DEL PROCEDIMIENTO DE PUESTA EN MARCHA

Antes de poner en marcha la unidad, realice los siguientes procedimientos:

1. Compruebe el nivel y el estado del aceite de la bomba y el motor. Recomendamos aceite **SAE 10W30** para motores y aceite **SAE 30** no detergente para bombas.
2. Inspeccione el colador de entrada de agua. Limpiar o reemplazar si es necesario.
3. Revise todas las conexiones de las mangueras para asegurarse de que estén bien apretadas.
4. Inspeccione si hay fugas de agua del sistema, fugas de aceite y fugas de combustible. **Si encuentra una fuga de combustible, no encienda la unidad.** Consulte "Riesgo de explosión o incendio", (pág. 5). Asegúrese de reemplazar todas las piezas dañadas y corregir los problemas mecánicos antes de poner en funcionamiento la unidad.
5. Inspeccione las mangueras de alta presión en busca de torceduras, cortes y fugas. **Si encuentra un corte o una fuga, no use la manguera.** Reemplace la manguera antes de encender la unidad. Consulte "Riesgo de inyección", pág. 5. Asegúrese de reemplazar todas las piezas dañadas y de corregir los problemas mecánicos antes de poner en funcionamiento la unidad.

## OPERACIÓN

### PUESTA EN MARCHA (AGUA FRÍA)

Para encender su lavadora a presión por primera vez, siga estas instrucciones paso a paso. Esta información de inicio también se aplica si ha dejado la lavadora a presión inactiva durante al menos un día.

1. Asegúrese de que la unidad esté nivelada y colocada sobre suelo sólido. Asegúrese de que las ruedas estén bloqueadas para que no se mueva durante el funcionamiento.
2. Conecte la manguera de jardín a la entrada de agua de la bomba de la lavadora a presión. Para hacer esto, enrosque el extremo de la manguera en la entrada con la mano hasta que esté apretado y seguro.
3. Conecte la extensión de la varilla a la pistola rociadora. Apriete a mano.

#### AVISO

NO haga funcionar la bomba sin el suministro de agua conectado y encendido.

El incumplimiento de esta regla resultará en daños a la bomba.

**Los daños causados por hacer funcionar la bomba sin agua no están cubiertos por la garantía.**

4. Elija la boquilla de pulverización deseada, retire el collar de extensión de la boquilla, inserte la boquilla de pulverización y suelte el collar. Tire de la boquilla de pulverización para asegurarse de que esté bien colocada. Consulte Boquillas de pulverización en la página 9 para obtener más información.

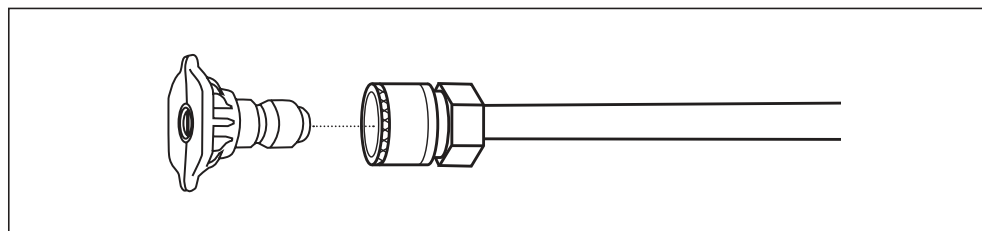

5. Jale hacia abajo el collar del acoplador de conexión rápida, deslícelo en el conector de la pistola y suelte el collar. Tire de la manguera para asegurarse de que la conexión esté apretada.

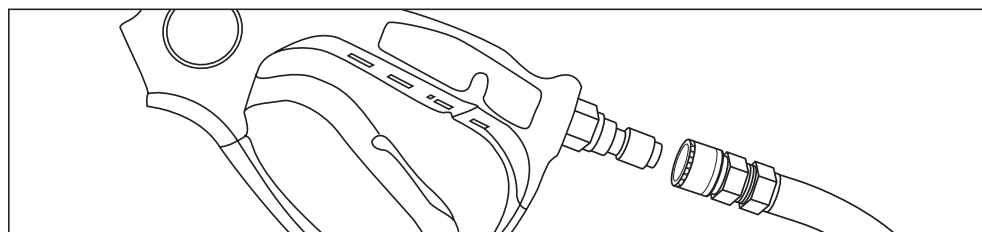

6. Conecte el otro extremo de la manguera de alta presión a la salida de alta presión ("A" en el diagrama a continuación) en la bomba. Jale hacia abajo el collar de conexión rápida, deslícelo sobre la bomba y suelte el collar. Tenga en cuenta que algunas bombas requieren que la manguera esté enroscada. Tire de la manguera para asegurarse de que la conexión sea segura.

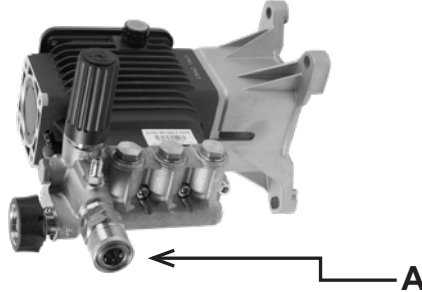

\* La bomba utiliza aceite mineral no detergente SAE30

7. Abra el suministro de agua si aún no lo ha hecho. Apunte la pistola en una dirección segura y apriete el gatillo para purgar la bomba de aire y escombros. Haga esto hasta que el flujo de agua fluya a un ritmo constante. Continúe presionando el gatillo de la pistola mientras enciende la máquina para asegurarse de que no se acumule presión.
8. Eche un vistazo final a todas las conexiones para asegurarse de que no haya fugas ni conexiones sueltas. Si hay fugas en las mangueras, deben reemplazarse.

**IMPORTANTE:** NO extraiga agua estancada para el suministro de agua.  
Asegúrese de que el interruptor del quemador esté APAGADO

9. Para arrancar la máquina, ubique el interruptor de encendido eléctrico en el lado derecho del motor. Inserte la llave y gírela a la posición de "encendido" hasta que la unidad arranque. No mantenga el interruptor en la posición de "encendido" durante más de 5 segundos, ya que esto puede causar daños al motor. Verifique que la válvula de combustible esté en la posición ON y si arranca en frío, mueva la palanca del estrangulador a la posición "cerrada" Consulte el diagrama de componentes a continuación para la ubicación de estas piezas.

**Independientemente del método de arranque, recuerde mover gradualmente la palanca del estrangulador de regreso a la posición "abierta" una vez que el motor esté funcionando.**

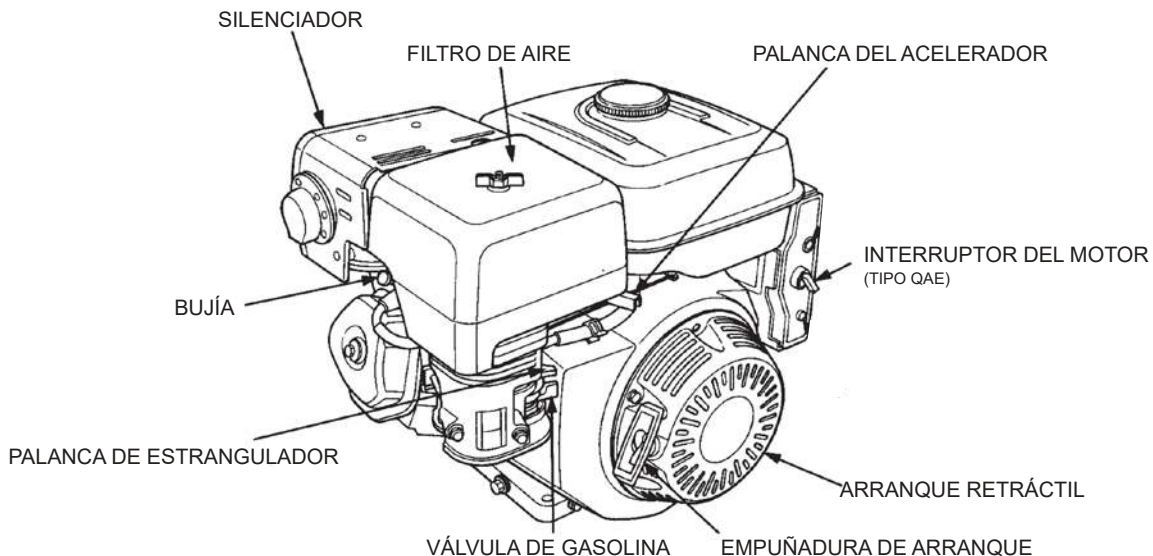

**\*El motos utiliza aceite SAE 10W30**

# OPERACIÓN

## PROCEDIMIENTO DE ARRANQUE DEL QUEMADOR DE AGUA CALIENTE

Una vez que el motor está funcionando y el tanque de combustible para el quemador se llena con diesel. Empuje el interruptor de palanca del quemador a la posición de ENCENDIDO y ajuste el termostato a la temperatura deseada.

### AVISO

Once the heater has been started, the water will begin heating up in about 20 seconds. It will reach maximum temperature within 2.5 minutes of continues spraying through the gun. The burner will not fire when the trigger is released.

### ⚠ ADVERTENCIA

La temperatura del agua puede llegar a ser extremadamente alta durante el funcionamiento. Tenga cuidado al operar la pistola rociadora.

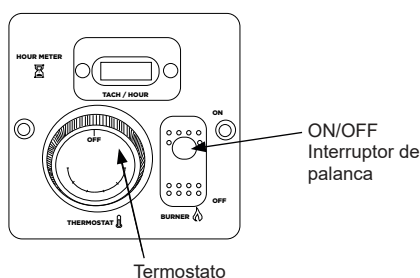

## APLICAR DETERGENTE

### AVISO

Esta función está diseñada para usarse únicamente con detergentes suaves. Dado que la solución de limpieza viaja a través del serpentín del intercambiador de calor, NO use corrosivos, ya que causarán daños importantes y supondrán un peligro considerable para la seguridad.

1. Prepare la solución de detergente de acuerdo con las instrucciones de la etiqueta. Nunca bombee ácidos, líquidos alcalinos, abrasivos o solventes a través de la unidad. Debido a las características desconocidas y a menudo corrosivas de muchos detergentes comúnmente usados en la industria de limpieza de lavadoras a presión, se recomienda usar solo detergentes suaves con esta unidad.
2. Sumerja completamente el colador de detergente en la solución de detergente.
3. Para aplicar la solución, instale la boquilla de jabón negro en la punta de la pistola rociadora, desbloquee la pistola y apriete el gatillo. Después de unos momentos, una mezcla de agua y detergente saldrá por la boquilla. Empiece a rociar la parte inferior de la superficie que se está limpiando y muévala hacia arriba con trazos largos superpuestos. Aplicar de abajo hacia arriba ayuda a evitar las rayas. Deje que todo se remoje brevemente.
4. Evite trabajar en superficies calientes o bajo la luz solar directa para minimizar las posibilidades de que el detergente se seque, lo que puede resultar en superficies dañadas. Asegúrese de enjuagar una pequeña sección a la vez.
5. Para enjuagar, bloquee el gatillo de la pistola en la posición "APAGADO". Desde aquí, coloque de forma segura la boquilla de pulverización blanca o verde en el extremo de la pistola de pulverización. Desbloquee el gatillo y rocíe. Tardará unos 30 segundos en purgar todo el detergente de la línea. Para obtener los mejores resultados de enjuague, comience por arriba y trabaje hacia abajo.
6. Extraiga un galón de agua a través del sistema de inyección de detergente a baja presión después de cada uso. Esto evita la posibilidad de corrosión o residuos de detergente que causen problemas mecánicos durante el próximo uso.

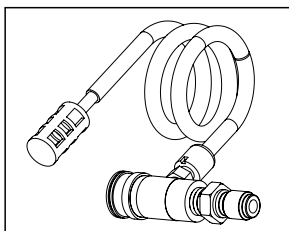

## APAGADO LA UNIDAD

1. Mueva el interruptor del quemador a la posición "APAGADO".
2. Apriete el gatillo y descargue el agua durante tres minutos para enfriar el intercambiador de calor y la manguera de alta presión. Los períodos de enfriamiento insuficientes para la manguera de alta presión causarán un desgaste excesivo y eventualmente la ruptura de la manguera.
3. No cierre el estrangulador para detener el motor. Pueden producirse daños en el motor o en el motor.
4. Mueva el interruptor de llave del motor a la posición APAGADO.
5. Cierre el suministro de agua y apriete el gatillo de la pistola para aliviar la presión atrapada.

Desconecte y drene la manguera de alta presión, la pistola y la lanza. Limpie la unidad con un trapo y guárdela en un ambiente que no congele.

## ALMACENAMIENTO Y PREPARACIÓN PARA EL INVIERNO

Si no planea usar la lavadora a presión durante más de 30 días, debe preparar el motor y la bomba para un almacenamiento a largo plazo. Consulte el manual del usuario del motor para obtener instrucciones específicas al respecto.

Al almacenar la unidad para el invierno, es importante asegurarse de que se almacene en el entorno adecuado. Asegúrese de que el área de almacenamiento se mantenga por encima del punto de congelación durante el clima frío y trate de limitar la cantidad de polvo acumulado en la unidad a través de una cubierta.

<b>ADVERTENCIA</b>	
	Las cubiertas de almacenamiento pueden ser inflamables.
<ul style="list-style-type: none"> <li>• NO coloque una cubierta de almacenamiento sobre una lavadora a presión caliente.</li> <li>• Deje que el equipo se enfríe durante al menos 30 minutos antes de colocar la cubierta sobre el equipo.</li> </ul>	

Deberá asegurarse de que el combustible se drene del motor antes del almacenamiento. Para conocer los pasos necesarios para hacer esto, consulte el manual del usuario del motor.

Una vez que se haya almacenado la unidad y se haya drenado la gasolina, lo último que debe hacer es preparar la bomba para el invierno. Esto se puede hacer de dos formas:

- BE la solución "**Pump Saver**" (N / P: **85.490.046**). Ésta es una solución anticongelante que se usa antes de almacenar la unidad. Recubre el interior de la bomba para garantizar que el agua residual no se congele. Para usar BE Pump Saver, siga las instrucciones escritas en la botella. El agua congelada en la bomba dañará los sellos y otras partes internas. **Los daños por congelación no están cubiertos por la garantía.**
- BE "**Herramienta de purga de bombas y bobinas**" (N / P: **59.400.000**). Esta herramienta utiliza aire comprimido para eliminar con fuerza el agua que queda en la bomba. Un extremo de la herramienta se conecta a un compresor de aire, mientras que el otro se conecta a la entrada de su bomba de agua a través de un adaptador. Siga las instrucciones que se encuentran en la parte posterior del paquete para usar la herramienta de purga de bombas y bobinas.

<b>PRECAUCIÓN</b>
Asegúrese de que las mangueras y la pistola rociadora no estén conectadas a la bomba durante la aplicación del protector de bomba o el uso de la herramienta de explosión. Tener una manguera conectada reduce en gran medida la cantidad de agua / desechos eliminados de la bomba y la bobina.

<b>AVISO</b>
Debe proteger su unidad de temperaturas bajo cero.
<ol style="list-style-type: none"> <li>1. Si no lo hace, dañará permanentemente su bomba y dejará su unidad inoperable.</li> <li>2. Los daños por congelación no están cubiertos por la garantía.</li> </ol>

# MANTENIMIENTO

## MANTENIMIENTO ESPECÍFICO

**MOTOR:** Las instrucciones del motor que acompañan a su unidad detallan los procedimientos específicos para el mantenimiento del motor. Seguir las recomendaciones del fabricante del motor prolongará la vida útil del motor y garantizará el mejor rendimiento posible.

**PUMP:** Cambie el aceite de la bomba después de las primeras 50 horas de funcionamiento. Después del cambio inicial, se recomiendan intervalos de cada 3 meses o 250 horas. Si el aceite parece sucio o lechoso, es posible que se requieran cambios con mayor frecuencia. Use aceite de bomba sin detergente SAE 30 y llene solo hasta el centro de la mirilla de aceite. No llene demasiado.

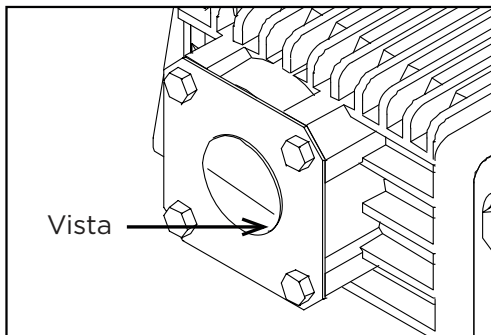

**BOQUILLA:** El flujo de agua a través de la boquilla de rociado erosionará el orificio con el tiempo, haciéndolo más grande. Esto resultará en una reducción de la presión. Las boquillas deben reemplazarse siempre que la presión sea inferior al 85% del máximo. La frecuencia de reemplazo dependerá de variables tales como el contenido de minerales en el agua y la cantidad de horas que se use la boquilla. Cada 3-6 meses suele ser un intervalo estándar para el reemplazo.

## BOMBA DE LAVADORA A PRESIÓN Y HERRAMIENTA PARA AHORRAR BOBINAS

Esta herramienta utiliza aire comprimido para eliminar el agua restante de la bomba y el serpentín de agua caliente de la lavadora a presión. Para usar la herramienta Pump & Coil Saver, asegúrese de que el regulador de su compresor de aire esté configurado a una presión máxima de 60 PSI. Deje su manguera y pistola conectadas a su lavadora a presión, pero retire la boquilla del extremo de la varilla. Para las lavadoras a presión de agua caliente, se recomienda que se elimine toda el agua de la bomba y el serpentín después de cada uso. Esto prolongará su vida y evitará posibles daños por congelación en climas fríos. Siga los pasos a continuación para usar la herramienta de ahorro de bombas y bobinas:

1. Enrosque la herramienta de soplado en la entrada de la bomba.
2. Asegúrese de que el regulador del compresor de aire esté configurado en 60 PSI o menos.
3. Conecte la línea de aire del compresor de aire a la herramienta de soplado.
4. Mantenga abierto el gatillo de la pistola de lavado a presión.
5. (Si corresponde) apriete la manguera de derivación varias veces para ayudar a eliminar el agua del sistema de derivación del descargador.
6. Una vez que no salga más agua de la punta de la pistola, desconecte la línea de aire de la herramienta de soplado, apriete el gatillo de la pistola de lavado a presión para aliviar cualquier presión de aire restante.

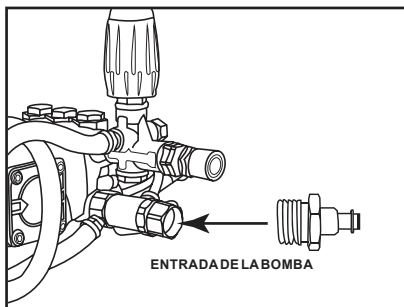

**PROGRAMA DE MANTENIMIENTO**

PROCEDIMIENTO		DIARIO	3 MESES	6 MESES	9 MESES	12 MESES
Revise el nivel de aceite del motor		X				
Cambia el aceite del motor	*****		X	X	X	X
Verifique el nivel de aceite de la bomba de agua		X				
Cambiar el aceite de la bomba de agua	**		X	X	X	X
Inspección de fugas de aceite		X				
Inspección de fugas de combustible		X				
Inspección de fugas de agua		X				
Inspección de mangueras		X				
Inspección de la pantalla de entrada de agua		X				
Revise el filtro de combustible			X	X	X	X
Reemplace el filtro de combustible				X		
Inspeccionar cinturones			X	X	X	X
Reemplace la boquilla de alta presión	***		X	X	X	X
Inspeccione el filtro de la bomba de combustible	*					X
Reemplace la boquilla de combustible	*					X
Verifique el ajuste del aire del quemador			X	X	X	X
Revise los electrodos del quemador	*					X
Prueba de presión de agua	*		X	X	X	X
Prueba de presión de combustible	*		X	X	X	X
Test water temperature	*		X	X	X	X
Descale coil	****					X

\* Debe ser realizado por un técnico de servicio autorizado.

\*\* El aceite de la bomba debe cambiarse después de las primeras 50 horas de funcionamiento y luego cada 250 horas o 3 meses, lo que ocurra primero.

\*\*\* La boquilla de alta presión debe reemplazarse siempre que la presión descienda a menos del 85%.

\*\*\*\* La acumulación de sarro variará con el contenido de minerales en el agua y la cantidad de uso. La descalcificación puede variar desde el mantenimiento semanal hasta el anual.

\*\*\*\*\* El aceite del motor debe cambiarse después de las primeras 8 horas de funcionamiento y luego cada 50 horas o 3 meses, lo que ocurra primero.

# BURNER BREAKDOWNS

## MSR-DC WAYNE PARA HW2765HG

59.120.000

ITEM #.	PARTE #.	DESCRIPCIÓN
1	59.121.001	MOTOR
2	59.121.002	COUPLING
3	59.121.003	FUEL UNITS
4	59.121.004	FUEL SOLENOID
5	59.121.005	ELECTRODE ASSEMBLY
6	59.121.006	IGNITER
7	59.121.007	FUEL NOZZLE

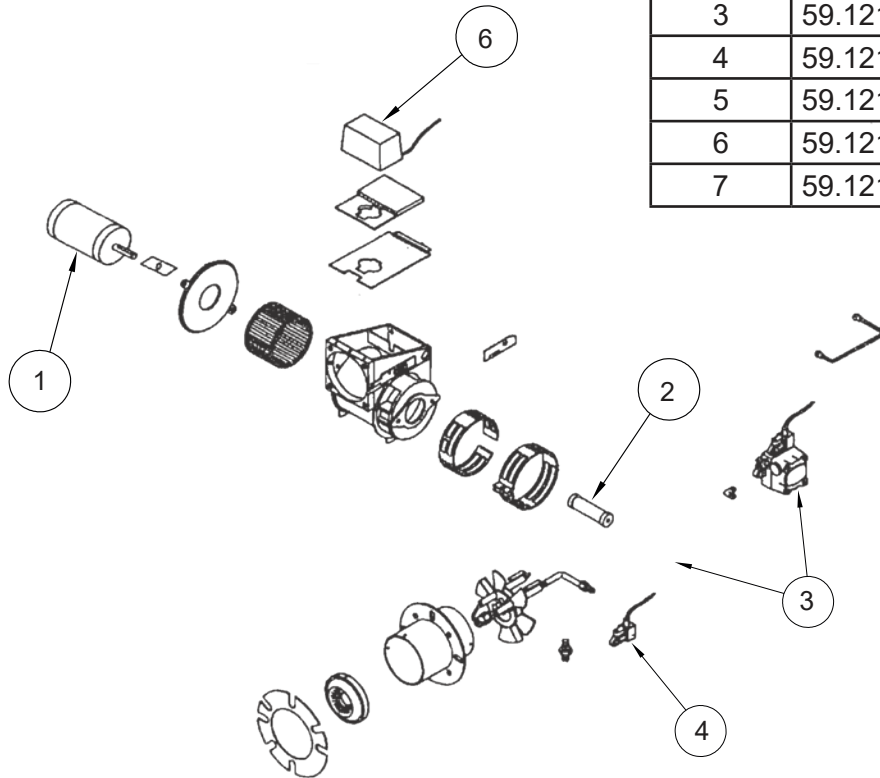

## ADC BECKETT PARA HW4015RA, HW4013HG, HW4013HBG

59.000.001

ITEM #.	PARTE #.	DESCRIPCIÓN
1	59.110.004	BLOWER MOTOR
2	59.110.005	SHAFT COUPLING
3	59.110.000	FUEL PUMP
4, 5, 6	59.110.001	FUEL SOLENOID
7	59.110.002	ELECTRODE ASSEMBLY
8	59.110.003	IGNITER
9	59.000.002	FUEL NOZZLE

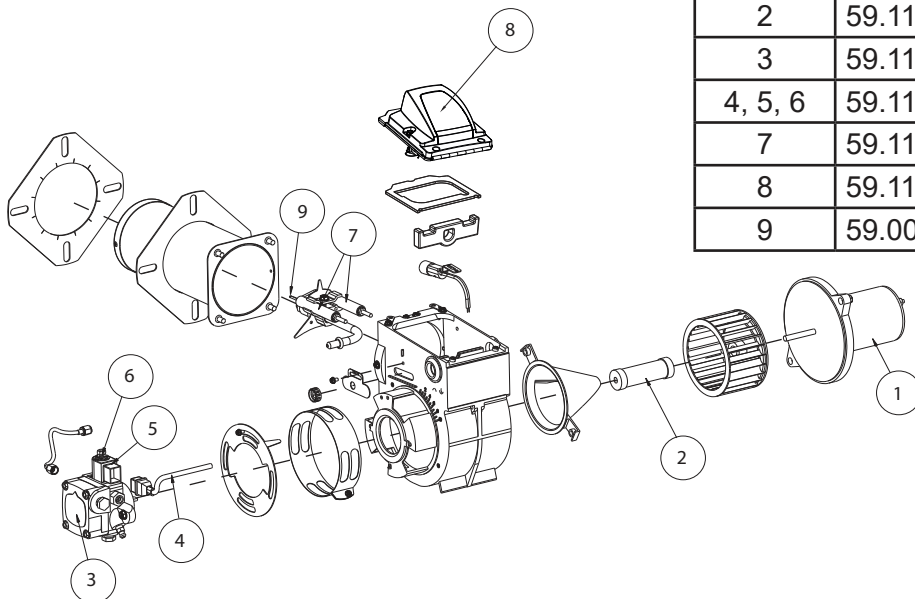

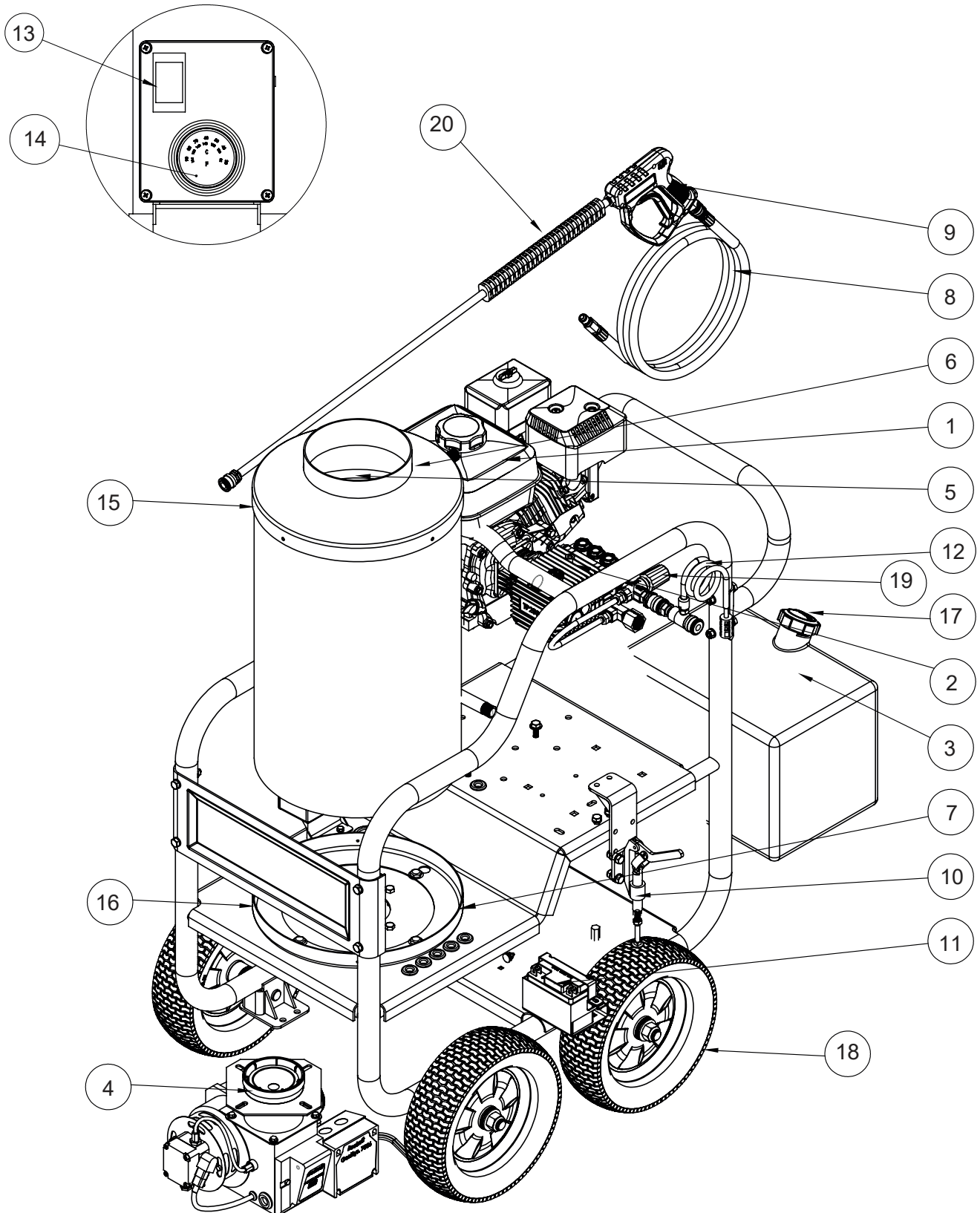

# LISTA DE REFERENCIA DE PIEZAS

MODELO: HW2765HG

ITEM	NÚMERO DE PARTE	DESCRIPCIÓN	CANTIDAD
1	N/A	Motor Honda, GX200UTQX6 O/A 6.5HP	1
2	85.130.020SPB	Conjunto de la bomba, GP, TP2530J34, 2500PSI	1
3	85.601.044	Tanque de combustible diesel de 6 galones	1
4	59.120.000	Quemador de 12V CC, MSR	1
5	59.000.300	Bobina, lavado en caliente, pequeño	1
6	59.000.301-BLK	Tapa de pila BLK para bobina pequeña	1
7	59.000.302-BLK	Anillo inferior - NLK pequeño (para bobina 3GPM)	1
8	85.238.251	Manguera de alta presión, 6000PSI, 50', agua caliente (Viton), trenza doble de 3/8"- Acoplador de acero inoxidable	1
9	85.205.064	Pistola de 5000 PSI para uso de agua caliente	1
10	85.604.104	Conjunto de freno	1
11	85.603.002	Batería	1
12	85.400.000	Inyector químico, montaje	1
13	85.504.028	Interruptor de encendido / apagado DPST	1
14	85.400.071	Termostato con sonda interior	1
15	59.000.303	Parte superior de aislamiento	1
16	59.000.304	Parte inferior de aislamiento	1
17	59.000.123	Tapa del combustible	1
18	85.660.054BF	Ruedas	4
19	85.300.003	Unloader MV540	1

ACCESORIOS			
8	85.238.251	Manguera de goma trenzada de doble alambre de 50'x 3/8"	
9	85.202.109	Pistola de agua caliente, 5000 PSI	
20	85.202.026	Varita aislada de 36"	
N/S	85.210.035G	Juego de boquillas de pulverización: 0 °, 15 °, 40 °, jabón	

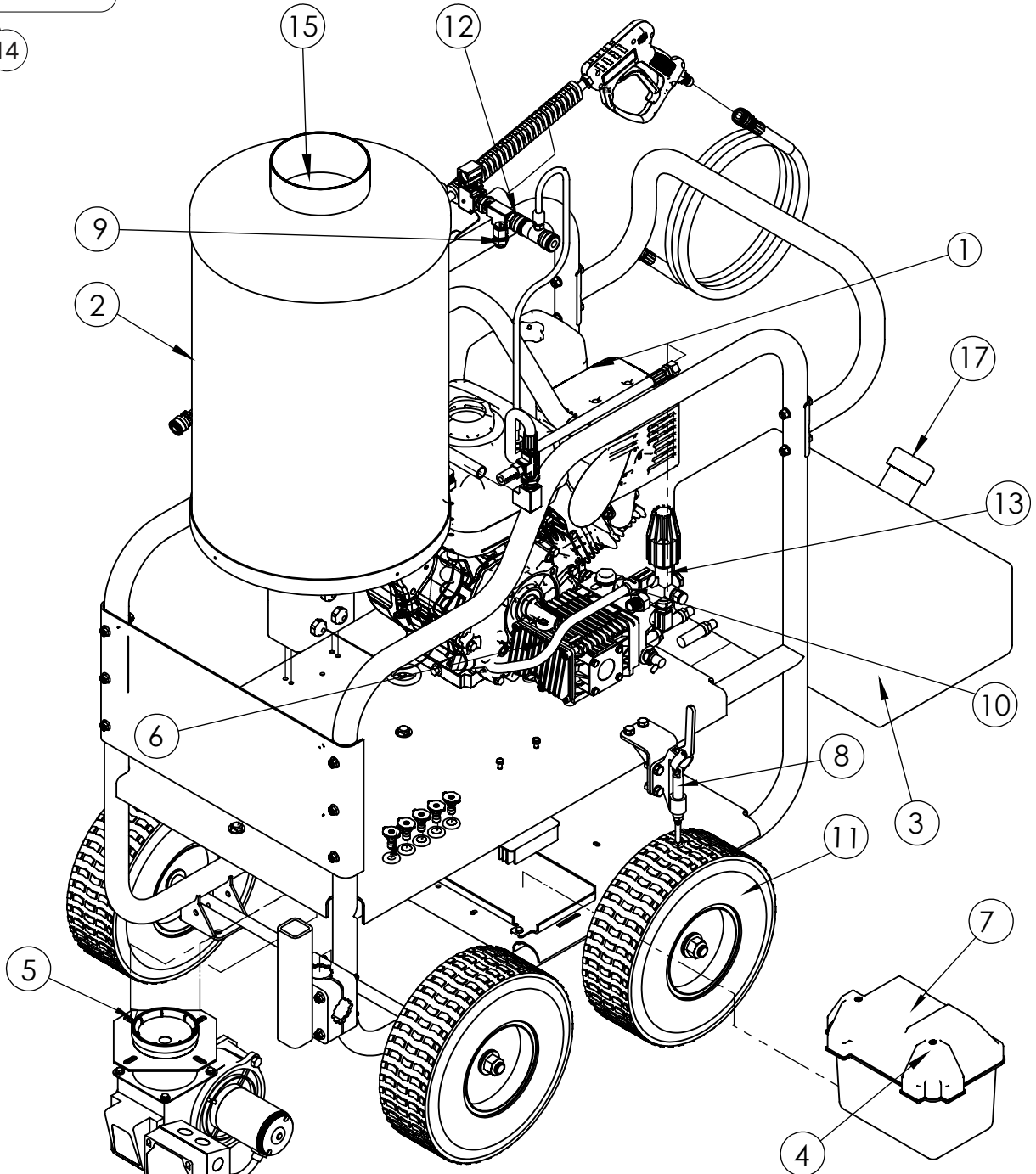
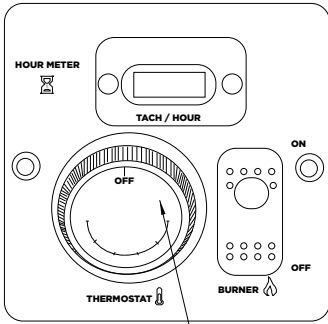

# LISTA DE REFERENCIA DE PIEZAS

MODELO: HW4013HG & HW4015RA

ITEM	NÚMERO DE PARTE	DESCRIPCIÓN	CANTIDAD
1	N/A	Motor Honda GX390 389cc (HW4013HG/HW4013HBG)	1
	85.578.150	Motor 420cc Powerease para HW4015RA	1
2	59.000.000	Conjunto de bobina de agua caliente, 4 GPM	1
3	85.601.043	Tanque de combustible de 10 galones	1
4	85.603.000	Batería	1
5	59.000.001	Conjunto de quemador con bomba de combustible (Beckett, ADC-12V)	1
6	85.130.021B	Bomba triple de alta presión (EZ4040G) para HW4013HG	1
	85.129.037B	Bomba de alta presión Triplex para HW4015RA	1
7	42.005.053	Caja de batería	1
8	85.604.104	Conjunto de freno	1
9	59.000.101	Disco de ruptura de presión de seguridad	1
10	85.300.082	Interruptor de presión, 1/4" MNPT	1
11	85.660.050F	Ruedas, 13" antipinchazos	4
12	85.300.108S	Acoplador de conexión rápida, MNPT de 3/8"	1
13	AL607	Descargador, VRT3 4500 PSI (HW4013HG / HW4013HBG)	1
14	85.400.071	Termostato (control de temperatura)	1
15	59.000.116	Aislamiento, Inferior	1
	59.000.117	Aislamiento, Top	1
16	59.000.104	Filtro de combustible	1
17	59.000.123	Tapa del combustible	1

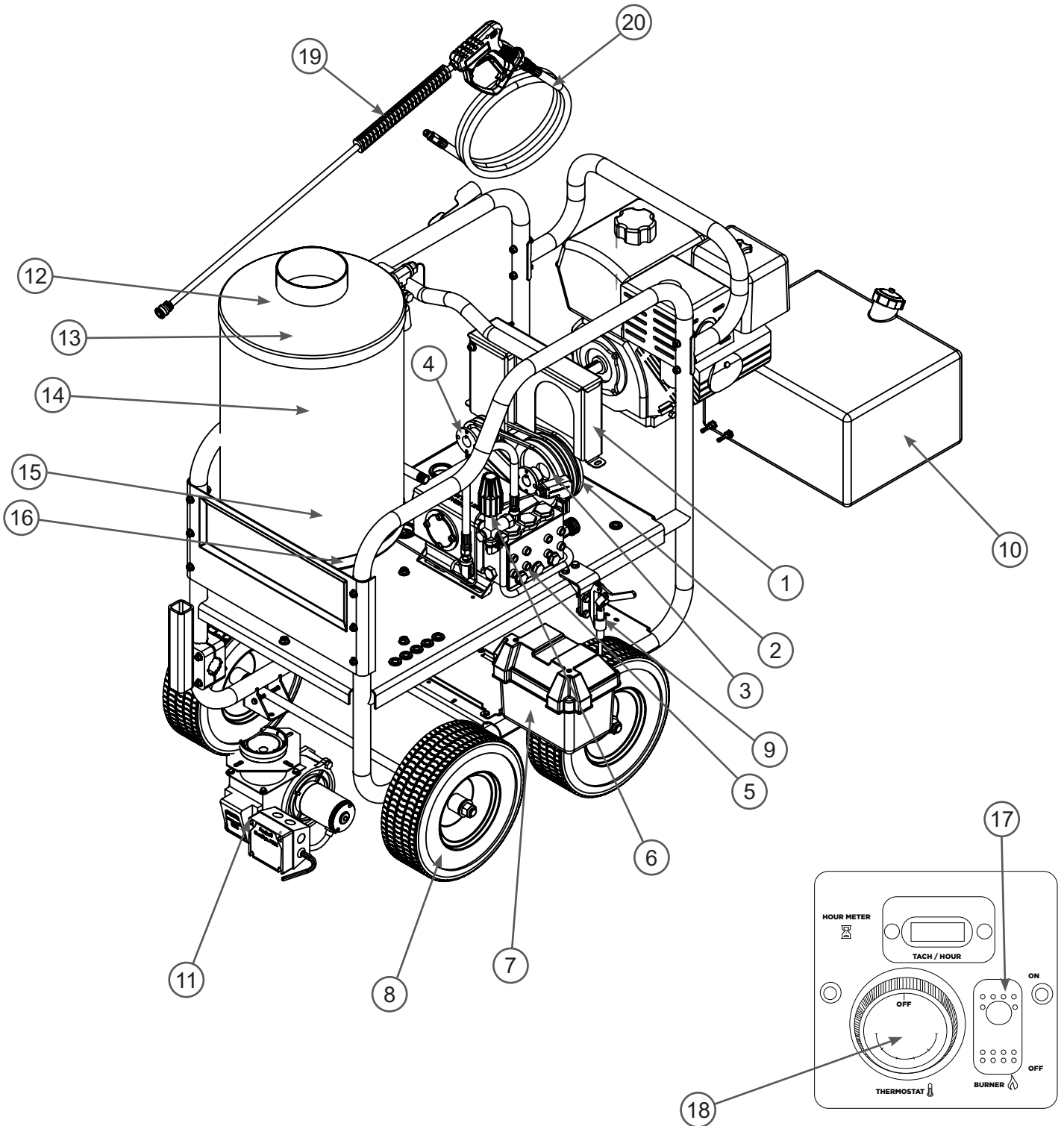

# LISTA DE REFERENCIA DE PIEZAS

MODELO: HW4013HBG

ITEM	NÚMERO DE PARTE	DESCRIPCIÓN	CANTIDAD
1	85.602.240	Protección de correa	1
2	47.002.028	Cinturón dentado	3
3	85.603.057	Polea, 6", lado de la bomba	1
	85.603.056	Casquillo, 24 mm, lado de la bomba	1
4	85.603.054	Polea, 2.65", lado del motor	1
	85.603.055	Buje, 1", lado del motor	1
5	85.139.005H	Conjunto completo de bomba	1
6	AL607	Conjunto de descargador de bomba solamente	1
7	85.603.000	Batería, AGM, 12V, ciclo profundo	1
	42.005.053	Caja de batería	1
8	85.660.050F	Ruedas antipinchazos de 13"	4
9	85.604.104	Conjunto de freno de rueda	1
10	85.601.043	Tanque de combustible diesel, 10 galones	1
11	59.000.001	Conjunto de quemador con bomba de combustible (Beckett ADC-12V)	1
12	59.000.113S	Tapa de pila, inoxidable	1
13	59.000.117	Aislamiento del quemador superior	1
14	59.000.000	Bobina desnuda	1
15	59.000.116	Aislamiento del quemador inferior	1
16	59.000.122S	Anillo inferior, inoxidable	1
17	59.000.103	Interruptor de encendido / apagado	1
18	85.400.071	Termostato con sonda interior	1
<b>ACCESORIOS</b>			
19	85.205.026	Ensamblaje de varita de pistola	1
20	85.238.215	Manguera de alta presión de 100'	1
<b>NO MOSTRADO</b>			
	85.210.042BEP	Juego de boquillas	1
	85.210.140	Boquilla giratoria, n. 4.0	1
	85.400.000	Inyector químico ajustable	1
	59.000.104	Filtro de combustible en línea, transparente	1
	59.000.101	Disco de ruptura	1
	59.000.126	Cubierta del disco de ruptura	1



# DESGLOSE DE LA BOMBA (GENERAL TP2530)

MODELO: HW2765HG

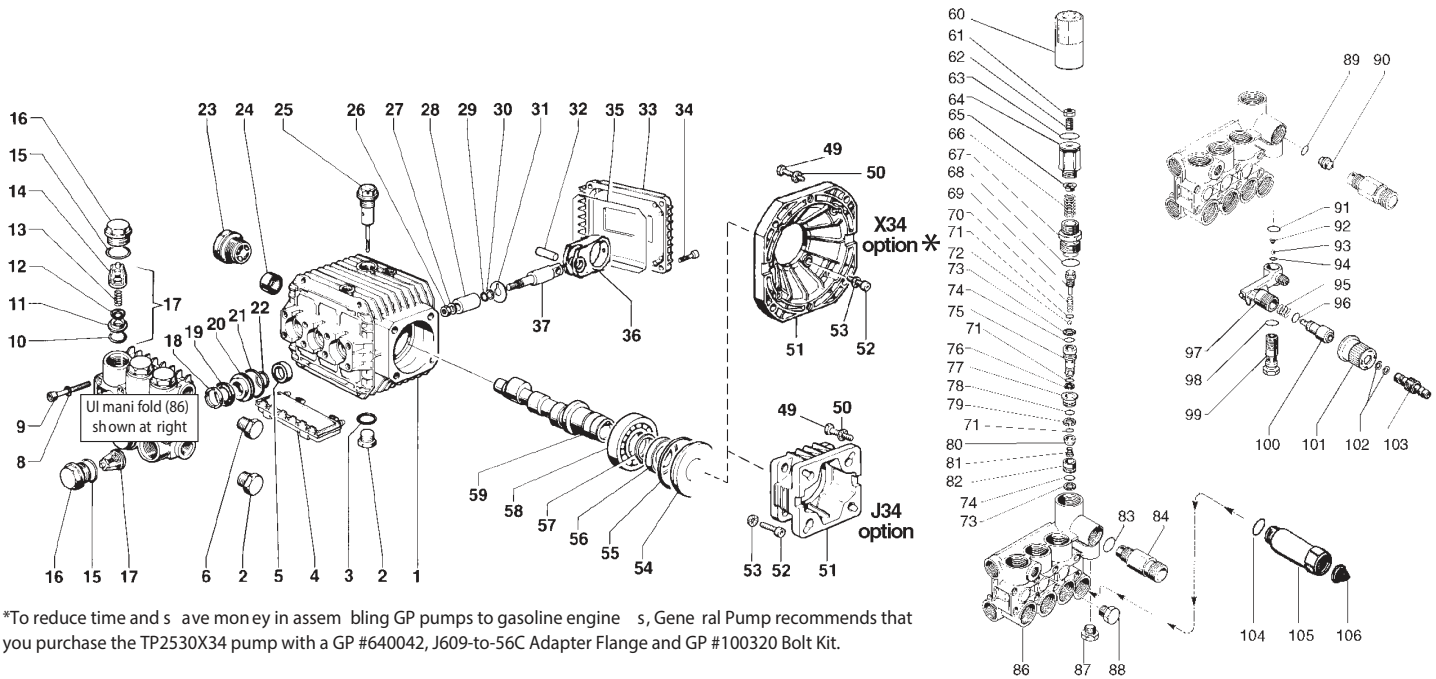

\*To reduce time and save money in assembling GP pumps to gasoline engines, General Pump recommends that you purchase the TP2530X34 pump with a GP #640042, J609-to-56C Adapter Flange and GP #100320 Bolt Kit.

## LISTA DE PARTES

ITEM	PART N.O.	DESCRIPCIÓN	KIT N. O.	QTY.	ITEM	PART N.O.	DESCRIPCIÓN	KIT N. O.	QTY.	ITEM	PART N.O.	DESCRIPCIÓN	KIT N. O.	QTY.
1.	51.0106.2	Crankcase		1	37.	51.0500.5	Plunger Rod		3	77.	36.3165.7	Valve Guide	102	1
2.	98.2100.00	Plug, 3/8		1	49.	99.2730.0	Screw, J3 4		4	78.	90.3589.0	O-Ring	102	1
3.	90.3833.00	O-Ring		1		99.3345.0	Screw, X34			79.	90.5075.0	Back-up Ring	102	1
4.	51.2091.0	Protector		1	50.	96.7014.0	Washer, J3 4		4	80.	36.3190.6	Valve	102	1
5.	90.1565.0	Oil Seal	83	3		96.7104.0	Washer, X34			81.	99.1509.0	Screw	102	1
6.	98.2041.0	Plug, 1/4		1	51.	10.0346.2	Flange, J3 4		1	82.	36.3164.6	Valve Seat	102	1
8.	96.6938.0	Washer		8		10.0344.2	Flange, X34			83.	90.3832.0	O-Ring	94	1
9.	99.1943.0	Screw		8	52.	99.1867.00	Screw		4	84.	10.0078.7	Nipple, 3/8 BSPP-M		1
10.	90.3841.0	O-Ring	123	6	53.	96.6938.00	Washer		4		10.0147.7	Nipple, M22-M		optional
11.	36.2003.6	Valve Seat	123	6	54.	50.2115.51	Spacer		1		10.0318.7	Nipple, 3/8 NP T-F		optional
12.	36.2001.7	Valve Plate	123	6	55.	90.4097.0	O-Ring		1	86.	51.1201.4	UI Mani fold		1
13.	94.7376.0	Spring	123	6	56.	90.1644.0	Oil Seal		1	87.	98.2057.0	Cap		1
14.	36.2025.5	Valve Cage	123	6	57.	90.0667.0	Snap Ring		1	88.	98.2041.0	Cap		1
15.	90.3847.0	O-Ring		6	58.	20.2835.2	Bea ring		1	89.	90.3822.0	O-Ring	94	1
16.	98.2216.0	Valve Cap		6	59.	51.0210.6	Crankshaft, TP2520		1	90.	10.0151.6	2 mm Nozzle		1
17.	36.7115.0	Valve Ass'y.	123	6		51.0211.6	Crankshaft, TP2526		1	91.	90.3582.0	O-Ring	94	1
18.	51.1000.5	Head Ring	96,97	3		51.0221.6	Crankshaft, TP2530		1	92.	94.8217.0	Spring	94	1
19.	90.2620.0	Packing	96,97	3		51.0218.6	Crankshaft, TP2533		1	93.	97.4782.0	Ball	94	1
20.	51.0800.7	Packing Retainer	86,96	3	60.	36.3187.5	Knob		1	94.	90.3572.0	O-Ring	94	1
21.	90.3604.0	O-Ring	86,96,97	3	61.	99.3068.0	Bolt, M8 x 25		1	95.	94.7383.0	Spring	94	1
22.	90.3835.0	O-Ring	86,96,97	3	62.	92.2223.0	Nut, M8		1	96.	90.3580.0	O-Ring	94	1
23.	97.5968.0	Sight Gauge		1	63.	90.3598.0	O-Ring, 20.35x1.78		1	97.	36.3181.5	Body		1
24.	20.2128.3	Needle Bea ring		1	64.	36.3185.7	Pressure Regulator		1	98.	90.3585.0	O-Ring	94	1
25.	98.2103.0	Oil Dip Stick		1	65.	36.3169.7	Seat		1	99.	36.2563.7	Valve Seat		1
26.	92.2216.0	Nut		3	66.	94.7436.0	Spring, 15 x 36		1	100.	36.2564.7	Shuttle		1
27.	96.7008.0	Washer		3	67.	36.3184.7	Bushing	102	1	101.	36.2565.5	Knob		1
28.	51.0400.9	Plunger (15 mm)		3	68.	90.3847.0	O-Ring	102	1	102.	90.3570.0	O-Ring	94	2
29.	90.3572.0	O-Ring		3	69.	36.3188.7	Stopper	102	1	103.	36.2608.70	Coupling		1
30.	90.5022.0	Back Up Ring		3	70.	94.7332.0	Spring	102	1					
31.	96.7070.0	Flinger Washer		3	71.	90.3575.0	O-Ring	102	3	<b>OPTIONAL</b>				
32.	97.7310.0	Conn. Rod Pin		3	72.	97.4800.0	Ball	102	1	104.	701115	O-Ring		1
33.	51.1600.2	Crankcase Cover		1	73.	90.5065.0	Back-up Ring	102	2	105.	680006	Fitting		1
34.	99.1867.0	Screw		4	74.	90.3822.0	O-Ring	102	2	106.	700004	Filter		1
35.	90.3917.0	Cover O-Ring		1	75.	36.3189.7	Piston	102	1	ZOFILKIT Chem. Tube & Strainer				
36.	51.0301.2	Connecting Rod		3	76.	90.5025.0	Back-up Ring	102	1					

# DESGLOSE DE LA BOMBA (AR RSV4G40)

MODELO: HW4015RA

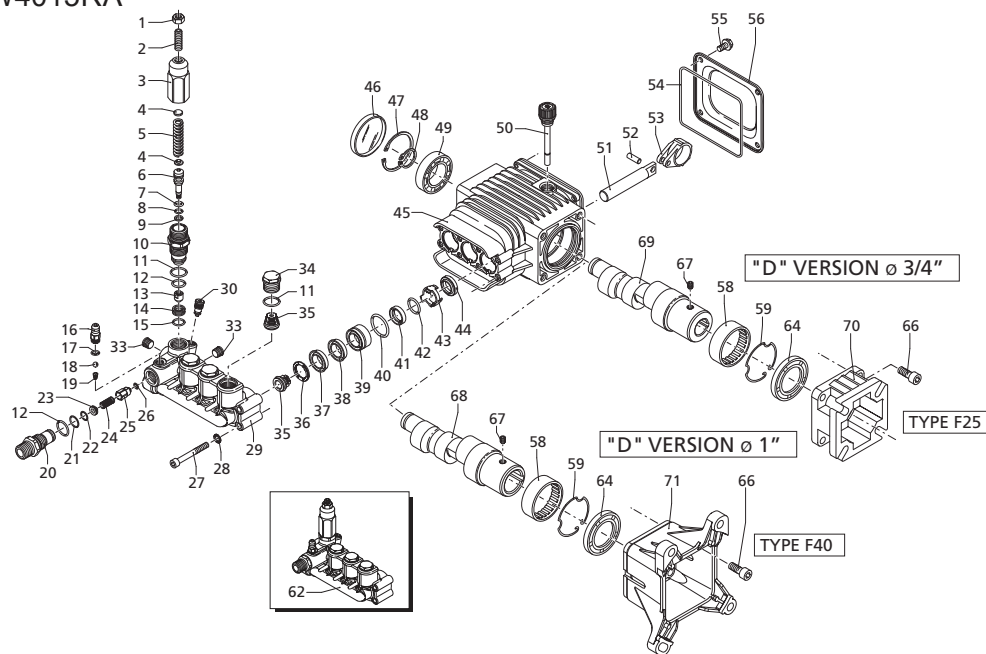

## KITS DE REPARACIÓN

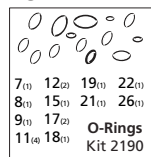
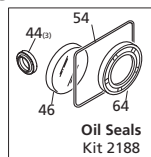
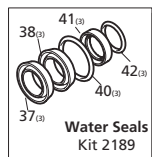

Pos	Code	Description	Qty.	Pos	Code	Description	Qty.	Pos	Code	Description	Qty.
1	1980300	Nut M6	1	39	1981570	Piston guide	3		AR64516	Oil	1
2	2760420	Grub screw M6x12	1	40	770260	O-Ring ø23.52x1.78	3			<i>OIL CAPACITY - 16 OZ</i>	
3	1980540	Unloader knob	1	41	1260440	Gasket	3		<b>PARTES ESPECIALES/KITS</b>		
4	1980220	Spring plate	2	42	640070	O-Ring ø13.95x2.62	3		<b>Code</b>	<b>Description</b>	<b>Qty.</b>
5	2760410	Spring	1	43	2760310	Spacer	3		42304	EZ Start assembly	1
6	2760400	Valve piston	1	44	1260460	Oil seal	3		2186	Valve kit - up to 3200 PSI	1
7	2260100	O-Ring ø6.02x2.62	1	45	2760010	Pump body	1		42302	Valve kit - above 3200 PSI	1
8	660190	O-Ring ø6.07x1.78	1	46	1266740	Bearing cap	1		2280	Unloader kit up to 3200 PSI	1
9	2760210	Ring	1	47	1260790	Circlip øi52	1			no knob with seat	1
10	2760050	Piston guide	1	48	1780550	Snap ring	1		42369	Unloader kit above 3200 PSI	1
11	1200690	O-Ring ø15.6x1.78	4	49	2760340	Bearing	1			no knob with seat	1
12	394280	O-Ring ø12.42x1.78	2	50	1780490	Bearing	1		42128	Unloader kit above 3200 PSI	1
13	2260070	By-pass jet	1	51	880130	Oil cap	1			with knob without seat	1
14	2760090	Seat	1	52	1780050	Piston pin	3		42129	Unloader kit above 3200 PSI	1
15	770140	O-Ring ø11.11x1.78	1	53	1780040	Con rod Aluminum	3			with knob with seat	1
16	1982520	Hose nipple	1	54	2760280	O-Ring ø101.27x2.62	1		42527	Complete manifold with EZ start	1
18	1250280	Ball	1	55	802190	Bolt M6x12	4		2769201	Complete manifold non EZ start	1
19	1560520	Spring	1	56	2760110	Rear cover	1		2761050	Bare manifolds with EZ start	1
20	2760230	Detergent injector 3/8" G	1	58	2760350	Bearing	1		2760330	Bare manifolds non EZ start	1
21	2760270	O-Ring ø12x1	1	59	1321190	Bearing	1				
22	1470210	O-Ring ø9x1	1	62	2769201	Complete pump head w/o EZ start	1				
23	2760120	Injector insert	1	62	2769209	Complete pump head EZ-start	1				
24	2760200	Spring	1	64	480671	Oil seal	1				
25	2760130	Jet	1	66	180030	Bolt M8x20	4				
26	1460430	O-Ring ø4x2.5	8	67	820440	Set screw M6	1				
27	801080	Bolt M6x50	(92 in/lbs)	68	1780340	Hollow shaft ø1"	1				
28	1381550	Lockwasher	8	69	1780920	Hollow shaft ø1"	1				
29	2760020	Head - w/o EZ-start	1	70	1780330	Hollow shaft ø1"	1				
	2761050	Head - Bare EZ-start	1	71	1780590	Hollow shaft ø3/4"	3GPM #9	1			
	2760330	Head - Bare w/o EZ-start	1		1780600	Hollow shaft ø3/4"	2.5GPM #10	1			
30	2760630	EZ-start plug	1		1780580	Flange F25	1				
33	2760260	Plug 1/4" G	2		2760290	Flange F40	1				
34	2760180	Plug	(442 in/lbs)								
35	2760950	Complete valve	6								
36	2760220	Support ring	3								
37	1342761	Gasket	3								
38	1981580	Ring	1								

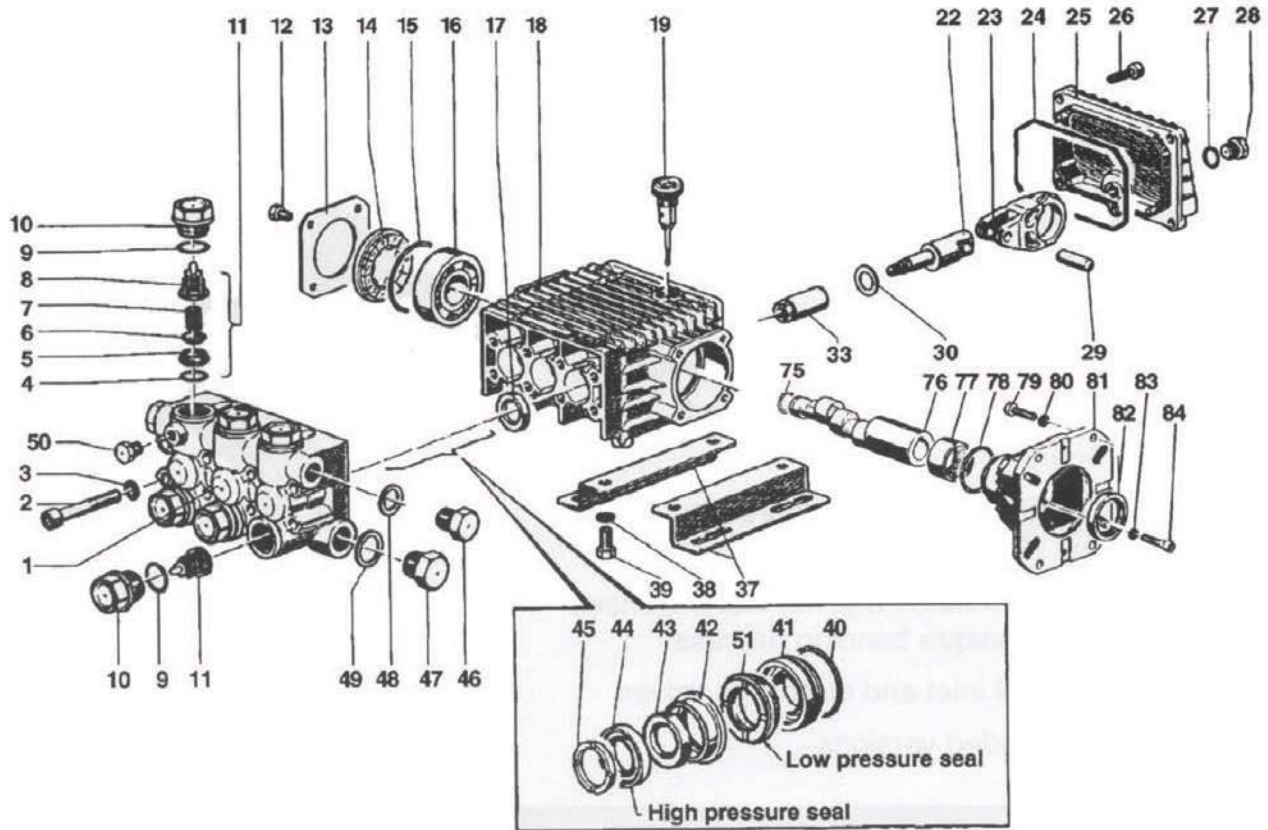

## LISTA DE PARTES

ITEM	PART NO.	DESCRIPTION	KIT NO.	QTY.	ITEM	PART NO.	DESCRIPTION	KIT NO.	QTY.	ITEM	PART NO.	DESCRIPTION	KIT NO.	QTY.
1.	44120641	Manifold		1	23.	44030022	Connecting Rod		3	48.	96738000	Washer		1
2.	99317500	Screw		8	24.	90392000	O-ring		1	49.	96751400	Washer		1
3.	96701400	Washer		8	25.	44160022	Rear Cover		1	50.	98196600	Cap Screw		1
4.	90384100	O-ring	123	6	26.	99183700	Screw		5	51.	90260300	Seal, Low Pressure	153,156	1
5.	36200366	Valve Seat	123	6	27.	90358500	O-ring		1	75.	90063500	Retaining Ring		1
6.	36200176	Valve	123	6	28.	98204100	Cap Screw		1	76.	44022165	Crankshaft (EZ4040G)		1
7.	94737600	Spring	123	6	29.	97734000	Pin		3		44021265	Crankshaft (EZ4035G34)		1
8.	36202551	Valve Cage	123	6	30.	96696700	Washer		3		44020965	Crankshaft (EZ4030G34)		1
9.	90384700	O-ring	124	6	33.	44040266	Plunger, 13 mm		3	77.	91856800	Roller Bearing		1
10.	98222600	Cap Screw	124	6	37.	50200074	Rail		2	78.	90409700	O-ring		1
11.	36711501	Valve Assembly	123	6	38.	96701600	Washer		4	79.	99275500	Screw, 5/16 x 1		4
12.	99180700	Screw		4	39.	99303700	Nut		4		99334500	Screw, 3/8 x 1		4
13.	50150074	Bearing Cover		1	40.	90361200	O-ring	156	3	80.	96702000	Washer, 8 mm		4
14.	44211801	Spacer		1	41.	44080370	Packing Retainer	156	3		96710400	Washer, 10 mm		4
15.	90409700	O-ring		1	42.	44216270	Intermediate Ring	156	3	81.	10051822	Gas Flange		1
16.	91832800	Ball Bearing		1	43.	90507600	Packing	153,156	3	82.	90169000	Oil Seal		1
17.	90161400	Oil Seal	23	3	44.	90260200	Packing	153,156	3	83.	96693800	Washer		4
18.	44010022	Crankcase		1	45.	44100251	Head Ring	156	3	84.	99191200	Screw		4
19.	98210300	Oil Dip Stick		1	46.	98210000	Cap Screw		1					
22.	44050166	Piston Guide		3	47.	98217600	Cap Screw		1					

# DESGLOSE DE LA BOMBA (GENERAL TS1511)

MODELO: HW4013HBG

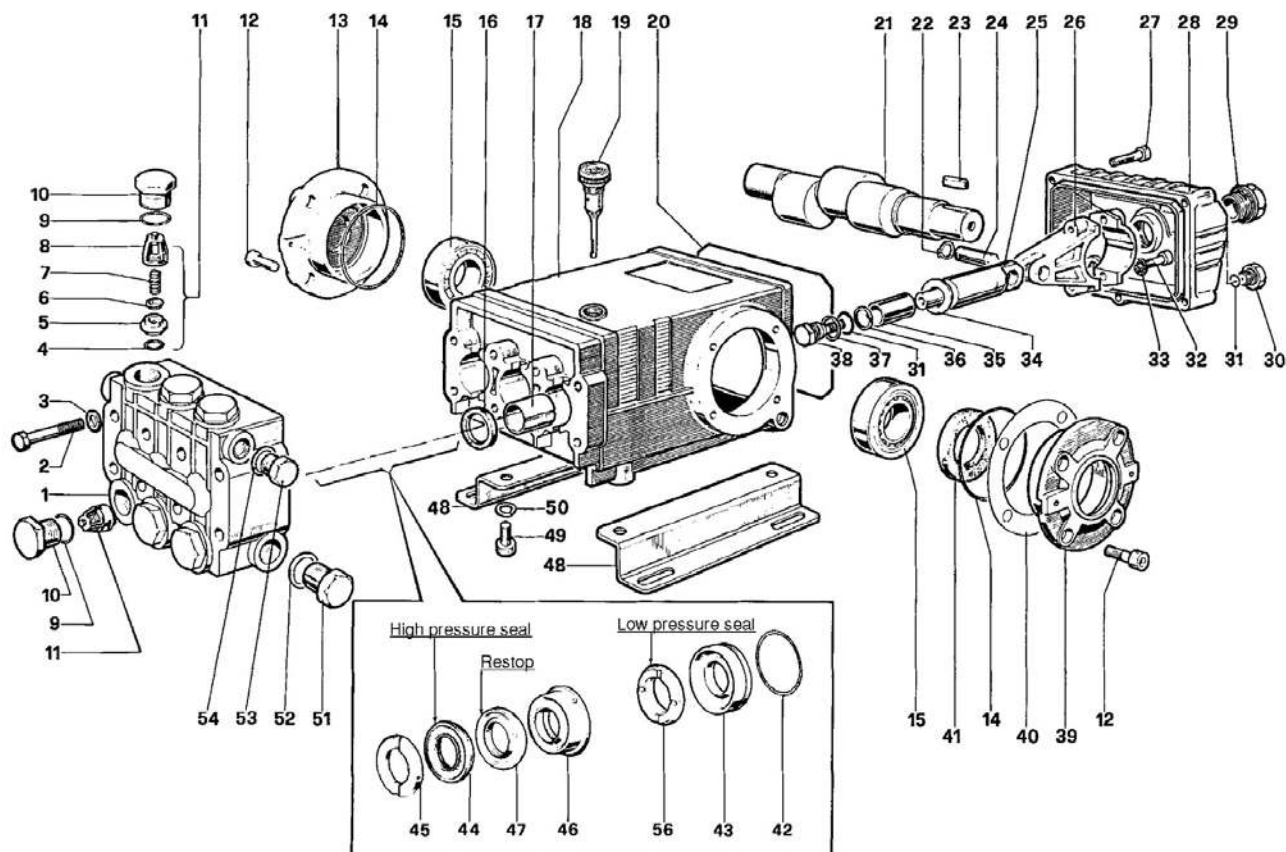

## LISTA DE PARTES

ITEM	PART NO.	DESCRIPTION	KIT NO.	QTY.	ITEM	PART NO.	DESCRIPTION	KIT NO.	QTY.	ITEM	PART NO.	DESCRIPTION	KIT NO.	QTY.
1.	47121741	Manifold		1	19.	98210600	Oil Dip Stick		1	37.	96728000	Washer	6	3
2.	99320600	Screw, M8 x 70		8	20.	90392200	O-ring, Cover		1	38.	47219566	Screw, Plunger	6	3
3.	203476	Washer, M8.4		8	21.	47021735	Crankshaft, TSS1021		1	39.	47150022	Cover, Crankcase		3
4.	701115	O-ring, .674 x .10	1	8		47021835	Crankshaft, TSS1511		1	40.	97567800	Shim		2
5.	36200366	Seat, Valve	1	6	22.	90055700	Ring, Snap		6	41.	90164800	Seal, Oil	3	1
6.	36200176	Plate, Valve	1	6	23.	640048	Key		1	42.	90361600	O-ring, 1.364x.070	10,28	3
7.	94737600	Spring	1	6	24.	97738000	Pin, Wrist		3	43.	47080570	Retainer, Packing	10,28	3
8.	36200251	Guide, Valve	1	6	25.	47050554	Guide, Plunger		3	44.	90270500	Packing	28,69	3
9.	701002	O-ring, .797x.103	4,5	6	26.	47030001	Connecting Rod		3	45.	47100051	Ring, Head, M20	7,28	3
10.	98222800	Cap	4	6	27.	99191200	Screw, M6x30		5	46..	47216970	Intermed. Ring	28, 71	3
11.	36703201	Valve Assembly	1	6	28.	47160122	Cover, Crankcase		1	47.	90270400	Restop Ring	28,69,71	3
12.	99303900	Screw, M8 x 16		8	29.	97596800	Oil Indicator		1	48.	47200074	Pump Feet		2
13.	47150122	Cover, Crankcase Side	1	1	30.	98204100	Cap		1	49.	99364400	Screw, M10 x 18		4
14.	701147	O-ring, 2.675x.103		2	31.	701013	O-ring, .426x.070	6	4	50.	96710600	Washer, M10.2		4
15.	640047	Bearing, Roller		2	32.	99309900	Screw, M8 x 35		6	51.	98217600	Cap		1
16.	90162500	Seal, Oil	2	3	33.	96701400	Washer, M8.4		6	52.	96751400	Washer, M21.5		1
17.	90912600	Bushing		3	34..	96728600	Washer, M14	6	3	53.	98210000	Cap		1
18.	47010522	Crankcase		1	35.	47040409	Plunger, 20 mm		3	54.	96738000	Washer, M17.5		1
					36.	660067	Ring, Back-up	6	3	56.	90271000	Seal, Low Press, 20 mm	28, 69	3

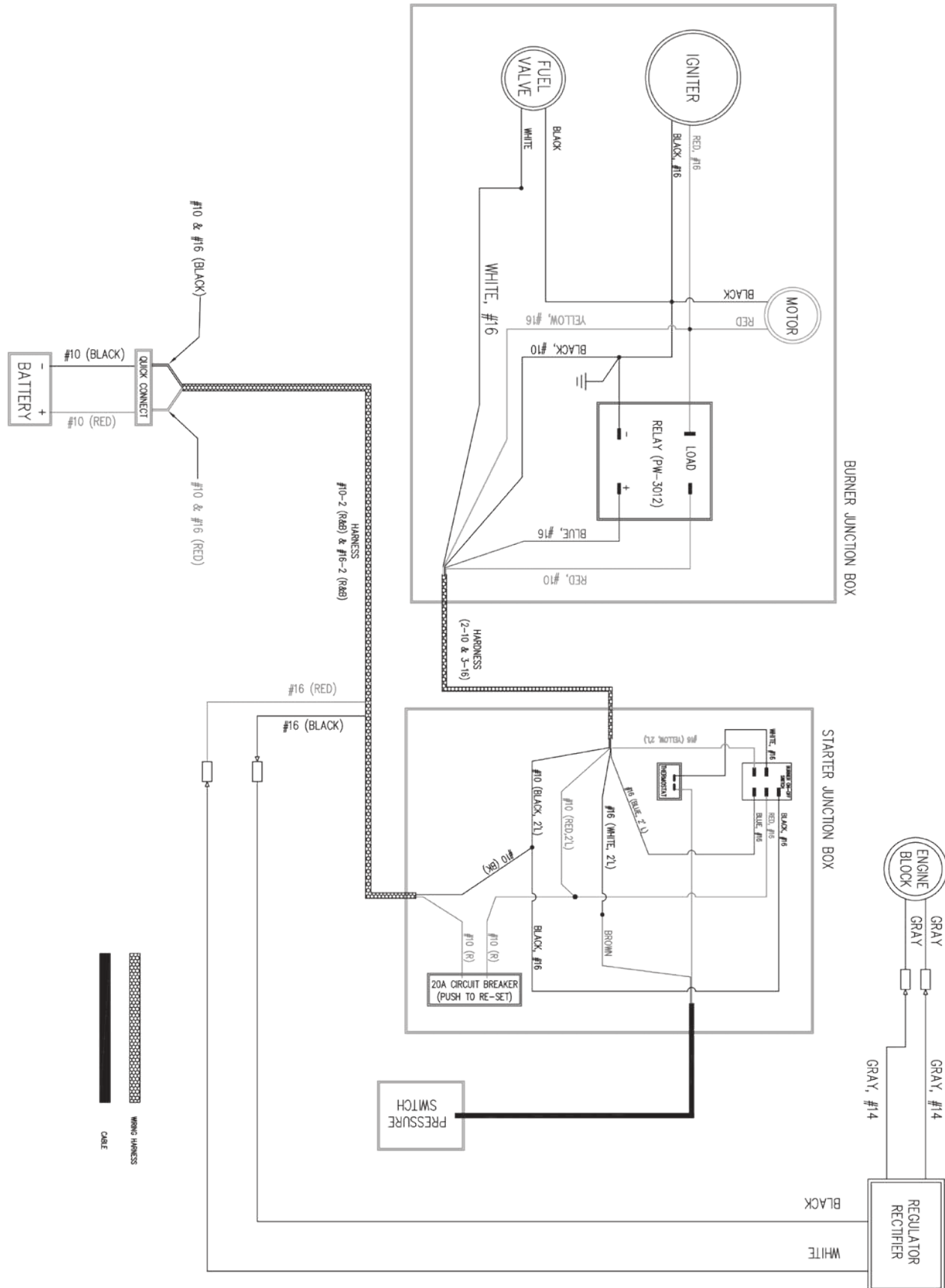

# DIAGRAMA DE CABLEADO DEL PANEL DE CONTROL

MODELO: HW4015RA, HW4013HG, HW4013HBG

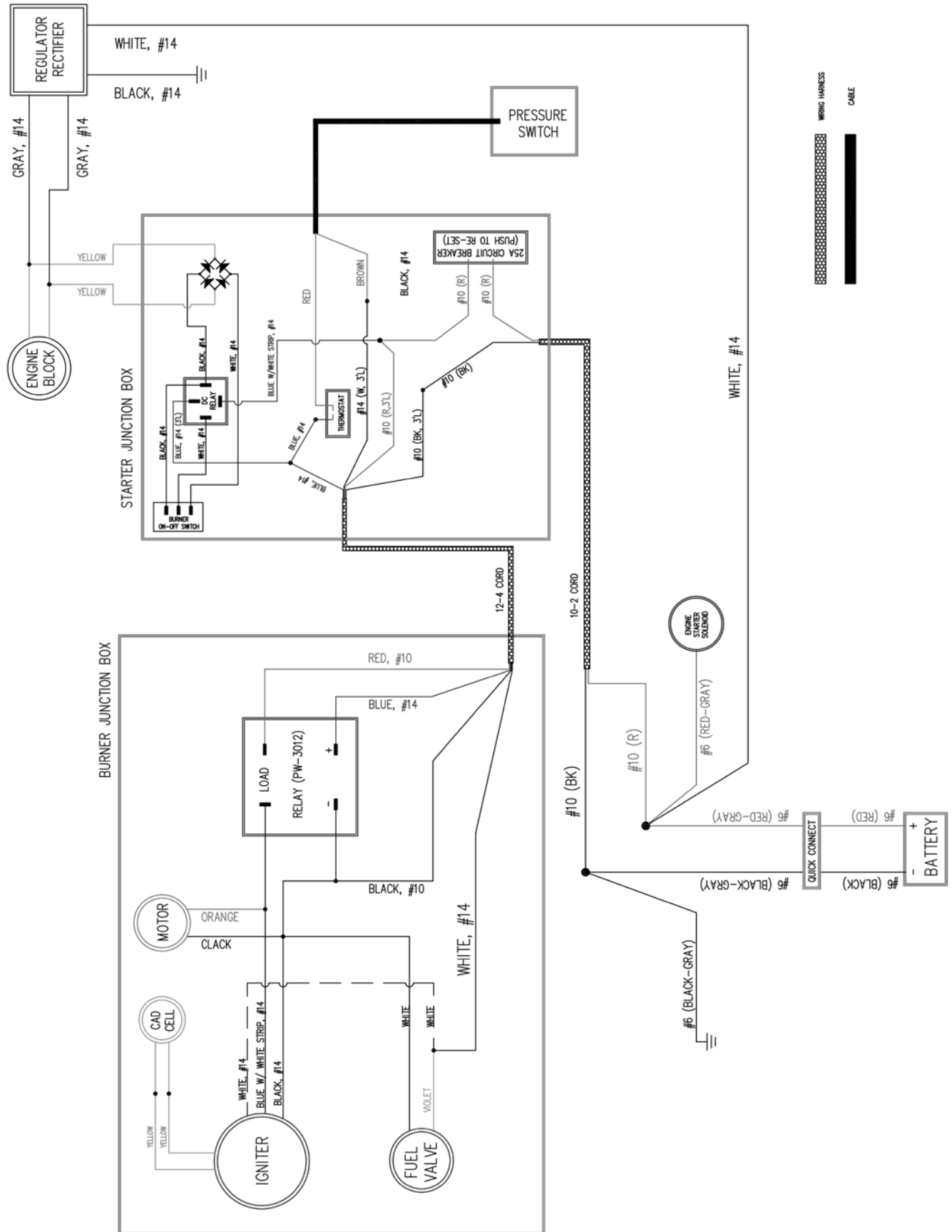

SÍNTOMA	CAUSA PROBABLE	REMEDIO
El motor no arranca	Varios problemas de motor	Consulte el manual del motor que acompaña a su unidad.
	Los componentes de la unidad están congelados.	Deje que se descongele. Si alguna parte de la unidad se congela; se puede acumular una presión excesiva en la unidad. Esto puede hacer que la unidad explote, resultando en posibles lesiones graves para el operador o los transeúntes.
No hay descarga en la boquilla cuando se aprieta el mecanismo del gatillo.	Abastecimiento de agua inadecuado.	Asegúrese de que la manguera tenga un diámetro de 3/4 "y que el suministro de agua entrante esté abierto. Asegúrese de que el agua esté completamente abierta.
Presión baja o fluctuante.	Doblez en la manguera de entrada de agua.	Eliminar torceduras.
	Rejilla de entrada de agua obstruida.	Quite la pantalla, límpiela o reemplácela.
	Bomba succionando aire. (Prime eliminado)	Apriete todas las conexiones de entrada de agua. Elimine fugas en la línea de entrada.
	Boquilla incorrecta instalada en la pistola.	Inserte la boquilla de alta presión.
	Boquilla de pulverización obstruida o desgastada.	Retirar, limpiar o reemplazar.
	Conjunto de válvula dañado u obstruido. en la bomba.	Retirar, limpiar o reemplazar.
	Empaques de la bomba gastadas.	Reemplace las empaquetaduras.
	La válvula de descarga / derivación no funciona correctamente.	Repáre o reemplace.
Hay una fuga de agua en la válvula de alivio de seguridad.	Mal funcionamiento del descargador.	Detecte y corrija el problema del descargador.
	Mal funcionamiento del interruptor de presión.	Detecte y corrija el problema del interruptor de presión.
	La válvula de alivio de seguridad está defectuosa.	Reemplace la válvula de alivio de seguridad. NUNCA haga funcionar la unidad sin la válvula de alivio de seguridad. ¡Hacerlo puede provocar una explosión!
El aceite tiene un aspecto lechoso o espumoso.	Agua en aceite.	Cambie el aceite de la bomba. Llene hasta el nivel adecuado.
Fugas de aceite de la unidad.	Sellos o juntas tóricas gastados.	Consultar servicio al cliente.
El detergente no se filtra con sifón	El colador de detergente no está completamente sumergido en la solución de detergente.	Verificar, sumergir si es necesario.
	Colador de detergente obstruido.	Inspeccione, limpie o reemplace.
	Manguera de detergente cortada, obstruida o torcida.	Inspeccione, limpie o reemplace.
	Perilla de ajuste de detergente girada a la posición cerrada.	Abra la perilla de ajuste. Consulte "Limpieza con detergentes".
	El conjunto de la boquilla está tapado.	Limpiar o reemplazar.
El agua fluye de regreso al recipiente de detergente.	Bola y resorte en Venturi invertidos, faltantes o corroídos.	Retirar, limpiar o reemplazar.
El agua fluye desde la boquilla cuando el gatillo está bloqueado en la posición "APAGADO"	La pistola de gatillo no funciona correctamente.	Repáre o reemplace.
El motor del ventilador no funciona. (El quemador no se enciende sin el soplador en funcionamiento)	Mal funcionamiento del motor del quemador / soplador.	Repáre o reemplace.
	Correa rota o resbalando en el generador.	Ajuste o reemplace según sea necesario.
El ventilador funciona, pero el quemador no se enciende.	El interruptor no está en la posición "Burner".	Compruebe la posición del interruptor.
	La perilla del termostato está APAGADA.	Verifique la posición de la perilla del termostato.
	Sin combustible.	reabastecer de combustible
	El gatillo de la pistola está cerrado / presionado.	Presione el gatillo de la pistola.

## SOLUCIÓN DE PROBLEMAS

El ventilador funciona, pero el quemador no se enciende.	La válvula de detergente está abierta, pero la manguera de detergente no está completamente sumergida en la solución. (Esto hace que los dispositivos de seguridad apaguen el quemador).	Cierre la válvula o sumerja completamente la manguera de vinilo transparente en una solución de detergente.
	Anulación del interruptor de presión.	La presión debe ser superior a 375 PSI
	Sin voltaje.	Consulte al Departamento de Servicio.
	Bomba de combustible aspirando aire.	Apriete todas las conexiones de entrada de combustible. Elimina fugas en la línea de entrada.
	Suministro de combustible deficiente o inadecuado.	Revise el combustible para asegurarse de que sea correcto. Drene el tanque y el filtro si es necesario y vuelva a llenar con el combustible adecuado.
El ventilador funciona, pero el quemador no se enciende.	Filtro de combustible o separador de agua y combustible sucio u obstruido.	Drene o reemplace según sea necesario.
	Presión de bomba de combustible baja.	Verifique la presión de la bomba de combustible, ajústela o reemplácela según sea necesario.
	Bomba de combustible inoperante.	Verifique la presión, reemplácela si es necesario.
	Acoplador flexible roto.	Reemplazar.
	Fallo de la válvula solenoide de combustible.	Reemplazar..
	Boquilla de combustible sucia u obstruida.	Reemplace fuel nozzle.
	Ajuste inadecuado del aire del quemador.	Ajustar.
	Módulo de encendido defectuoso.	Repáre o reemplace. Consulte atención al cliente.
El quemador funciona de forma errática.	Electrodos de encendido dañados o gastados.	Ajuste o reemplace los electrodos. Consulte atención al cliente.
	Agua en el combustible.	Drene el filtro de combustible / separador de agua. Drene el tanque de combustible y reemplácelo con combustible limpio.
	Filtro de combustible / separador de agua sucio.	Reemplazar elemento.
	Boquilla de combustible sucia.	Reemplazar.
	Configuración de ajuste de aire incorrecta.	Ajustar.
El soplador funciona, el quemador se enciende pero no se calentará.	Mal funcionamiento de la bomba de combustible.	Reemplazar.
	La perilla del termostato está APAGADA.	Verifique la posición de la perilla del termostato.
	La válvula de detergente está abierta, pero la manguera de detergente no está completamente sumergida en la solución. (Esto hace que los dispositivos de seguridad apaguen el quemador).	Cierre la válvula o sumerja completamente la manguera de vinilo en la solución de detergente.
	Suministro de combustible deficiente o inadecuado.	Revise el combustible para asegurarse de que sea correcto. Drene el tanque y reemplace el filtro si es necesario y vuelva a llenar con el combustible adecuado.
	Filtro de combustible o separador de agua y combustible sucio u obstruido.	Drene o reemplace según sea necesario.
	Presión de bomba de combustible baja.	Verifique la presión de la bomba de combustible, ajústela o reemplácela si es necesario.
El soplador funciona, el quemador se enciende pero no se calentará.	Boquilla de combustible sucia u obstruida.	Reemplace la boquilla de combustible.
	Ajuste incorrecto del aire del quemador.	Ajusta la configuración.
El quemador descarga humo blanco.	Acumulación de incrustaciones en el serpentín del intercambiador de calor.	Consulte atención al cliente.
	Bajo en combustible.	Repostar. Si persiste el humo blanco, consulte al Servicio de atención al cliente.
El quemador descarga humo negro.	Suministro de aire excesivo.	Ajuste el flujo de aire.
	Suministro de aire insuficiente.	Ajuste para asegurarse de que el flujo de aire sea suficiente.

BE Power Equipment Inc. garantiza al comprador minorista original que esta lavadora a presión no tiene defectos de material ni de mano de obra durante los períodos que se establecen a continuación. Si se encuentran defectos en los productos BE Power Equipment dentro de las limitaciones descritas en esta declaración de garantía, BE Power Equipment, a su entera discreción, reparará o reemplazará el producto sin cargo.

De acuerdo con las regulaciones de HONDA, todas las reclamaciones de garantía para un motor HONDA deben ser evaluadas por un centro de servicio certificado por HONDA. Las ubicaciones se pueden encontrar en el sitio web de equipos eléctricos de HONDA.

De acuerdo con las regulaciones de BALDOR, todas las reclamaciones de garantía para un motor BALDOR deben ser evaluadas por un centro de servicio certificado por BALDOR. Las ubicaciones se pueden encontrar en el sitio web de BALDOR motor.

La cobertura de la garantía comienza en la fecha de compra por parte del usuario final. Se debe presentar un comprobante de compra válido con el reclamo de garantía.

- HONDA GX Engines: 3 Años
- POWEREASE Engines: 2 Años
- 5 Años registrándose
- Triplex Pumps: 5 Años
- Electrical / Control Panel: 1 Año
- Burner: 3 Años
- Coil: 3 Años
- Accessories: 90 Días
- Frame: Toda la vida

Esta garantía se limita a los defectos que ocurrieron durante el uso operativo regular.

Esta garantía no cubre fallas debidas a falta de servicio, negligencia, abuso o mal uso. Incluyendo, entre otros, daños por congelación, alteraciones, deterioro químico, acumulación de incrustaciones, óxido, corrosión, choque térmico, expansión térmica, daños por transporte, cambios de aceite, ajustes de válvulas, mantenimiento del sistema de combustible o uso de piezas de reparación incorrectas. Además, el uso de combustible, agua o suministro de energía incorrectos se considera una forma de uso indebido.

Esta garantía tampoco cubre el uso normal, como juntas tóricas, válvulas, sellos, filtros, bujías o empaquetaduras. Estos se consideran elementos de mantenimiento.

BE Power Equipment renuncia expresamente a la responsabilidad por lesiones a personas o propiedad o por daños incidentales, pérdida de alquiler, pérdida de tiempo, costos de transporte o daños consecuentes. Es responsabilidad del comprador garantizar la correcta instalación y aplicación del producto adquirido.

LA GARANTÍA AQUÍ CONTENIDA REEMPLAZA TODAS LAS DEMÁS GARANTÍAS, EXPRESAS O IMPLÍCITAS, INCLUYENDO CUALQUIER GARANTÍA IMPLÍCITA O APTITUD PARA UN PROPÓSITO PARTICULAR. BE Power Equipment no autoriza a ninguno de sus distribuidores, centros de servicio, agentes, empleados o cualquier otra parte a expandir, extender o modificar el alcance de esta garantía de ninguna manera en nombre de BE Power Equipment.

Para obtener la garantía, el reclamante debe llevar el producto, con su comprobante de compra original, a un centro de servicio autorizado de BE Power Equipment. Estos centros de servicio se encuentran en el sitio web:

<https://www.bepowerequipment.com/service-centers>

Si no puede resolver el reclamo de garantía de manera satisfactoria, comuníquese con el Departamento de Garantía de BE Power Equipment (1-866-850-6662). Esté preparado con detalles del defecto, prueba de compra, modelo y número de serie de la lavadora a presión.



# BE

**POWER EQUIPMENT**

SI NECESITA AYUDA CON EL MONTAJE O EL  
FUNCIONAMIENTO DE SU LAVADORA A PRESIÓN,  
LLAME AL 1-800-663-8331.  
O VISITE NUESTRO SITIO WEB:

**BEPOWEREQUIPMENT**

**.COM**